

SCOOTER



DE	GEBRAUCHSANLEITUNG	2
GB	USER MANUAL	5
NL	GEbruIKSAANWIJZING	8
FR	MODE D'EMPLOI	11
DK	BETJENINGSVEJLEDNING	14
I	ISTRUZIONI PER L'USO	17
PL	INSTRUKCJA OBSŁUGI	20

CZ	NÁVOD K OBSLUZE	23
ES	MANUAL DE INSTRUCCIONES	26
RUS	РУКОВОДСТВО ПО ЭКСПЛУАТАЦИИ	29
FI	KÄYTTÖOHJE	32
SE	BRUKSANVISNING	35
EE	KASUTUSJUHEND	38

PUKY
READY FOR LIFE.

Einleitung

Herzlichen Glückwunsch zum Kauf dieses PUKY-Fahrzeuges. Sie haben hiermit ein Qualitätsprodukt erworben, das Ihnen sicherlich große Freude bereiten wird.

Bitte vor Inbetriebnahme des Fahrzeuges sorgfältig lesen und unbedingt zur weiteren Nutzung aufbewahren. Lesen Sie diese Hinweise sorgfältig vor der Benutzung und bewahren Sie diese auf. Wenn Sie diese Hinweise nicht beachten, kann die Sicherheit Ihres Kindes beeinträchtigt werden. Bei Fragen oder Problemen wenden Sie sich bitte an Ihren Fachhändler oder nutzen Sie unseren Internet-Kontakt www.puky.de

Warnhinweis R 1

Achtung. Mit Schutzrüstung zu benutzen. Nicht im Straßenverkehr zu verwenden. 20 kg max.

Gefahrenhinweise

Die Montage muss sehr sorgfältig von einer erwachsenen Person ausgeführt werden, um Stürze, Unfälle oder ein Verlangen zu vermeiden. Nehmen Sie sich dazu ausreichend Zeit. Einige Montagearbeiten erfordern handwerkliches Geschick und Übung im Umgang mit Handwerkzeugen (z.B. Schraubenschlüssel). Wenn Sie sich nicht sicher sind, wenden Sie sich bitte an Ihren Fachhändler oder eine Werkstatt. Dieses Spielfahrzeug hat potenziell scharfe Kanten. Persönliche Schutzrüstung tragen (Helm, Handschuhe, Knie- und Ellenbogenschützer, geschlossene Schuhe). Der Scooter ist nur für eine Person geeignet. Den Scooter nur im geeigneten Bereich und außerhalb öffentlicher Verkehrsflächen gebrauchen. Benutzen Sie das Fahrzeug nur auf glatten, sauberen und trockenen Einsatzflächen, die möglichst frei von anderen Verkehrsteilnehmern sind. Dieses Fahrzeug ist nicht für den Off-Road-Bereich geeignet. Insbesondere Sprünge sowie das Überfahren von Bordsteinen sind nicht zulässig und führen zu Schäden am Scooter. Fahrzeug nicht bei Dunkelheit oder schlechter Sicht benutzen. Meiden Sie abschüssiges Gelände. Dieses Fahrzeug entspricht nicht der StVZO und darf nicht im Straßenverkehr eingesetzt werden. Zugelassene Gesamtbelastung: 20 kg (R 1); 100 kg (R 07 L).

Benutzungshinweise

Der Scooter wird durch wiederholtes Abstoßen mit dem Fuß angetrieben.

R 1: Das Fahrzeug besitzt keine Bremse. Bei der Verwendung des Spielzeugs ist Vorsicht geboten, da Geschwindigkeit erforderlich ist, um Stürze oder Zusammenstöße zu vermeiden, die zur Verletzung des Anwenders oder weiterer Personen führen können.

R 07 L: Zum Bremsen den Bremshebel am Lenker betätigen. Dieser steuert die V-Brake am Hinterrad an.

Bei Dauergebrauch kann die Bremsenrichtung heiß werden. Die Bremse sollte nach dem Bremsvorgang nicht berührt werden – es besteht Verbrennungsgefahr. Beachten Sie die verminderte Bremswirkung der Vorderbremse (soweit vorhanden) bei Regen und Nässe. Vermeiden Sie plötzliches, starkes Bremsen mit der Vorderradbremse (besonders die V-Brake besitzt eine sehr hohe Bremsleistung), da sich das Fahrverhalten des Fahrzeuges dadurch plötzlich verändert und zum Sturz führen kann.

Sachmängelhaftung

Es gilt die gesetzliche Sachmängelhaftung. Schäden die durch unsachgemäße Beanspruchung, Gewaltwirkung, ungenügende Wartung oder durch normale Abnutzung entstehen, sind von der Sachmängelhaftung ausgeschlossen.

Verantwortung der Eltern

Bei bestimmungsgemäßem Einsatz sind Gefährdungen während des Spielbetriebes weitgehend ausgeschlossen. Bedenken Sie aber, dass durch das natürliche Bewegungsbedürfnis und das Temperament von Kindern und Jugendlichen unvorhersehbare Situationen und Gefahren auftreten können, die eine Verantwortung seitens des Herstellers ausschließen. Unterweisen Sie Kinder und Jugendliche im ordnungsgemäßen Umgang mit dem Fahrzeug, um Stürze oder Zusammenstöße zu vermeiden.

Typenschild

Das Typenschild ist unterhalb am Rahmen angebracht. Notieren Sie die Angaben auf dem Typenschild am Ende dieser Bedienungsanleitung, um sie bei Fragen oder Ersatzteilbestellungen zur Hand zu haben.

Wartung und Pflege

Überprüfen Sie vor dem Gebrauch, dass die Lenkung richtig eingestellt ist, alle Teile auf möglichen Verschleiß, sowie Verschraubungen auf ordnungsgemäßen Sitz. Selbstsichernde Muttern sind schwergängig und müssen nach vollständiger Demontage ersetzt werden!

Damit das hohe, konstruktiv vorgegebene Sicherheitsniveau erhalten bleibt, sind verschlissene oder defekte Teile sofort gegen Original PUKY-Ersatzteile auszutauschen. Es dürfen keine Veränderungen, außer nach dieser Anleitung vorgenommen werden. Das Fahrzeug sollte bis zur Instandsetzung aus Sicherheitsgründen nicht benutzt werden. Verbogene Teile nicht richten, sondern austauschen.

Verschleißteile: Räder, Bremszug, Bremsbeläge, Griffe

Das Fahrzeug darf nicht mit einem Hochdruckreiniger gereinigt werden. Reinigen Sie das Fahrzeug mit einer leichten Seifenlösung und reiben Sie anschließend alles sorgfältig mit einem weichen Tuch trocken. Halten Sie korrosionsfördernde Materialien (Streusatz, Meerwasser, Dünger) von dem Fahrzeug fern. Das Fahrzeug darf nicht in feuchten Räumen gelagert werden.

Kontrollieren Sie die Wirksamkeit der Bremsen (soweit vorhanden). Die Bremsflächen müssen fettfrei sein und in der korrekten Position stehen. Bei Ersatz der Bremsbeläge sollten Sie auf die richtige Paarung zur Felge (Aluminium) achten, ansonsten ist die Bremswirkung nicht gewährleistet. Achten Sie bei Luftbereifung auf den richtigen Luftdruck (der einzuhaltende Luftdruck steht auf den Seitenflächen der Bereifung).

Ähnlich wie bei Autoreifen besteht bei vulkanisiertem Naturkautschuk die Gefahr der Fleckenbildung im Bereich der Aufstandflächen der Räder. Bitte Kontaktfläche zwischen Boden und Reifen schützen.

Die Ventilkappen (wenn vorhanden) sind fest anzuziehen und von Kindern fernzuhalten (Verschluckungsgefahr).

Räderwechsel

Ersatzräder sind über Ihren Fachhändler oder unseren Internet-Kontakt www.puky.de erhältlich.

Auspacken und Lieferumfang

Benutzen Sie zum Öffnen der Verpackung und zum Entfernen von Schutzmaterial keine scharfen Gegenstände. Sie könnten versehentlich die Lackierung oder Teile des Fahrzeuges beschädigen.

Prüfen Sie die Vollständigkeit und Unversehrtheit der Lieferung. Falls etwas fehlen sollte, wenden Sie sich bitte vor Beginn weiterer Arbeiten an Ihren Fachhändler.

Kleine Teile, die während der Montage benötigt werden (zum Beispiel Schrauben und Scheiben), dürfen nicht in die Hände kleiner Kinder geraten. Halten Sie auch jegliches Verpackungsmaterial von Kindern fern. Es besteht Erstickungsgefahr durch Verschlucken.

An einigen Stellen ist es erforderlich, dass Schrauben mit einem bestimmten Drehmoment angezogen werden. Dieses Drehmoment ist in Newtonmeter angegeben (z.B. 2 Nm). Wenn eine Schraube mit zu geringem Drehmoment angezogen wird, ist die Verbindung möglicherweise noch zu locker und nicht sicher. Wenn das Drehmoment zu groß ist, können Schrauben und andere Teile beschädigt und zerstört werden.

Lieferumfang

- Rahmen inkl. Räder
- Lenker

Hinweise zur Entsorgung

Entsorgen Sie das Produkt und die Verpackungsmaterialien entsprechend den aktuellen örtlichen Vorschriften. Bewahren Sie Verpackungsmaterialien (wie z.B. Folienbeutel) für Kinder unerschikbaar auf. Weitere Informationen zur Entsorgung des ausgedienten Produkts erhalten Sie bei Ihrer Gemeinde- und Stadtverwaltung. Entsorgen Sie den Artikel und die Verpackung umweltschonend.

Garantiebedingungen

Auf alle PUKY Rahmen, Lenker und Gabeln gewähren wir (PUKY GmbH & Co. KG, Fortunastraße 11, 42489 Wülfrath, Germany) privaten Endverbrauchern eine 5 Jahre Herstellergarantie ab Kaufdatum wegen Bruch- und Deformationschäden aufgrund von Verarbeitungs- oder Materialfehlern. Ausgeschlossen von der Garantie sind demnach Endverbraucher, die die Produkte im Zusammenhang mit ihrer beruflichen Tätigkeit, wie z.B. Kindergärten, einsetzen oder nutzen.

Diese Garantie gilt weltweit und für alle PUKY Fahrzeuge. Die Garantie bleibt ausdrücklich beschränkt auf die unentgeltliche Reparatur oder die kostenlose Lieferung eines gleichwertigen Rahmens, Gabel oder eines Lenkers. Der Ein- und Ausbau der vorgenannten Teile wird von der Garantieleistung nicht erfasst. Ob eine Reparatur oder ein gleichwertiger Ersatz vorgenommen wird, obliegt dem freien Ermessen von PUKY. PUKY behält sich vor, evtl. entgegen des ursprünglichen Komponentenfarbdesigns zu tauschen bzw. zu ersetzen. Durch die vorgenannte Leistung wird die Garantie weder verlängert noch erneuert. PUKY erwirbt das Eigentum an den ggf. ersetzten oder ausgetauschten Teilen.

Die Garantie ist übertragbar und ist produkt-, nicht personengebunden. Um die Garantie erstmalig zu aktivieren, ist eine Registrierung durch den privaten Endverbraucher auf der Webseite von PUKY (www.puky.de) innerhalb von 4 Wochen nach Kauf des PUKY Fahrzeuges erforderlich. Nach der Registrierung erhält der private Endverbraucher eine Garantienummer per Email. Im Falle eines Weiterverkaufs des PUKY-Fahrzeuges muss sich der nachfolgende private Endverbraucher mit der o.g. Garantienummer oder dem ursprünglichen Kaufbeleg auf der Webseite von PUKY (www.puky.de) erneut registrieren, um die Garantie über die verbleibende Restlaufzeit aktiviert zu lassen.

Innerhalb der Garantiedauer hat der private Endverbraucher seine Garantieansprüche unter Vorlage einer Kopie des Kaufbeleges oder unter Vorlage der von PUKY übersandten Garantienummer grundsätzlich gegenüber dem PUKY-Fachhändler (siehe Kaufbeleg) anzumelden. Für den Fall, dass dies dem privaten Endverbraucher nicht möglich ist (z.B. wegen Umzug, Geschäftsaufgabe etc.), kann dies auch gegenüber PUKY direkt erfolgen (PUKY GmbH & Co. KG, Fortunastraße 11, 42489 Wülfrath, Germany). Versandkosten, die anlässlich der Garantieansprüche durch Einsendung der Produkte an PUKY entstehen, gehen zu Lasten des privaten Endverbraucher. Dies gilt nicht, soweit dem privaten Endverbraucher auch gesetzliche Gewährleistungsansprüche zu stehen, anlässlich derer Produkte an PUKY eingeschickt werden.

Ausgeschlossen von der Garantie sind Schäden, die auf normaler Abnutzung beruhen. Ebenso erstreckt sich diese Garantie nicht auf Schäden, die auf unsachgemäßen bzw. nicht bestimmungsgerechten Gebrauch zurückzuführen sind, z.B. Vernachlässigung (mangelnde Pflege und Wartung), Sturz, Überbelastung sowie durch Veränderungen am Rahmen oder der Gabel oder durch An- und Umbau zusätzlicher Komponenten. Die Garantie umfasst nicht den Ersatz von unmittelbaren oder mittelbaren Folgeschäden.

Die gesetzlichen Rechte des Kunden bleiben von dieser Garantie unberührt. Die Garantie besteht neben den gesetzlichen Ansprüchen auf Lieferung einer mangelfreien Ware gegenüber dem Verkäufer und schränkt die gesetzlichen Mängelansprüche nicht ein. Die Geltendmachung dieser gesetzlichen Rechte ist für den Kunden unentgeltlich.

MONTAGEANLEITUNG R 1

Für die Montage des R 1 benötigen Sie folgendes Werkzeug
(nicht im Lieferumfang enthalten)

- Inbusschlüssel 5 mm

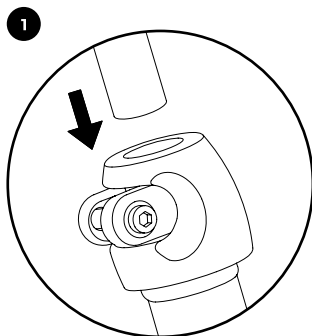
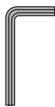

Lenker in den Gabelschaft stecken.

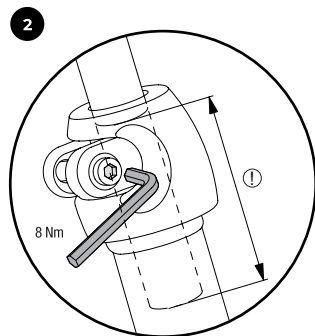

Schraube festdrehen. Mindesteinstecktiefe (Markierung) beachten!

MONTAGEANLEITUNG R 07 L

Für die Montage des R 07 L benötigen Sie folgendes Werkzeug
(nicht im Lieferumfang enthalten)

- Inbusschlüssel 6 mm

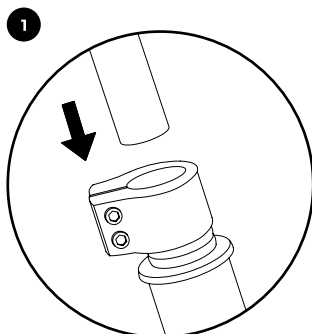
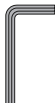

Lenker in den Gabelschaft stecken.

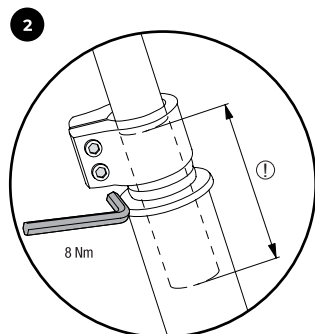

Schraube festdrehen. Mindesteinstecktiefe (Markierung) beachten!

EINSTELLUNGSKONTROLLE UND FEINJUSTAGE V-BRAKE (NUR R 07 L)

Benötigtes Werkzeug

(nicht im Lieferumfang enthalten)

- Kreuzschlitzschraubendreher
- Inbusschlüssel 5 mm

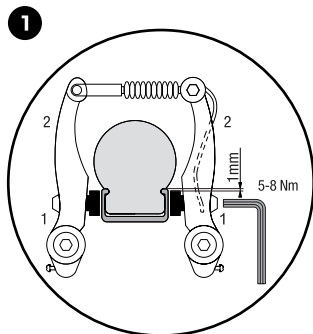
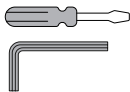

Die Bremse an diesem Fahrzeug wurde bereits von PUKY vormontiert und eingestellt. Vergewissern Sie sich, dass beide Bremsbeläge parallel zueinander stehen und korrekt an der Felge ausgerichtet sind. Das heißt, sie sollten in einem Abstand von ca. 1 mm unter der Felgenoberkante stehen. Falls die Einstellung nicht korrekt sein sollte, lösen Sie die Befestigungsmutter des Bremsbelags (1) und justieren diese wie oben beschrieben. Bremsarme (2) mit der Hand zusammendrücken und Befestigungsmutter wieder festziehen (5-8Nm).

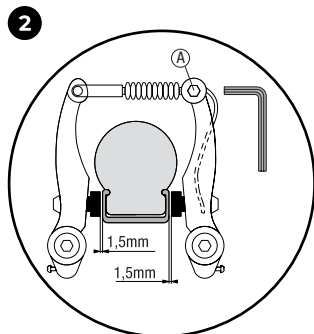

Die Spannung des Bremszuges ist an der Verankerungsmutter (A) so eingestellt, dass der Bremsbelag jeweils ca. 1,5 mm von der Felge entfernt ist.

Sollte eine Justierung erforderlich sein, muss das überstehende Drahtende danach wieder an der Bremse festgeklemt werden.

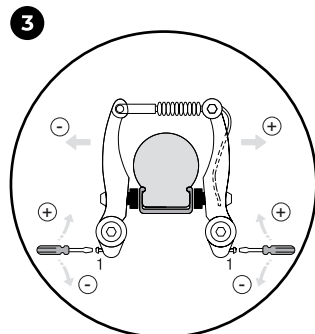

Durch Drehen der Einstellschraube (1), justieren Sie nun die Bremsarme mittig aus. Sie benötigen einen gesonderten Kreuzschlitzschraubendreher.

Wichtig ist, dass die Bremshebel dabei mehrmals betätigt werden, damit sich die Spannung der Bremsarme auf beiden Seiten gleichmäßig verteilt und die Einstellung wirksam wird. Der Kontakt Bremsbeläge-/ Felge muß auf beiden Seiten gleichzeitig auftreten.

Introduction

Congratulations on the purchase of this PUKY vehicle. You have acquired a quality product, which is certain to bring you great joy.

Please read these instructions carefully before putting the vehicle into operation and keep them in a safe place for further use! If you do not follow these instructions, the safety of your child may be impaired. Should you have any questions, please contact your dealer or contact us via our website: www.puky.de

Warning R 1

Warning. Protective equipment should be worn. Not to be used in traffic. 20 kg max.

Danger warnings

Assembly must be carried out very carefully by an adult person to avoid falls, accidents or entanglement. Take your time to do this. Some assembly work requires manual skill and practice in handling hand tools (e.g. spanners). If you are not sure, please contact your dealer or a workshop. This toy vehicle has potentially sharp edges. Wear personal protective equipment (helmet, gloves, knee pads and elbow pads, sturdy footwear!) The scooter is only suitable for one person. Only use the scooter in appropriate areas and outside public traffic zones. Only use the vehicle on smooth, clean and dry surfaces, preferably without other traffic. This vehicle is not suitable for off-road use. In particular, jumps and driving over kerbs are not permitted and will result in damage to the scooter. Do not use the vehicle in darkness or poor visibility. Avoid sloping terrain. This vehicle does not correspond to the Road Traffic Act and may not be used in road traffic. Permissible total load: 20 kg (R 1), 100 kg (R 07 L).

Usage

The scooter is operated by repeatedly kicking off with a foot.

R 1: The vehicle does not have any brakes. Please be careful when using the toy, because a certain amount of skill is required to avoid falling or crashing which could cause injuries to the user or other persons.

R 07L: To brake, use the brake lever on the handlebars. This controls the V brake on the rear wheel.

The braking equipment may become hot when used constantly. The brake should not be touched after the braking procedure - risk of burning! Observe the reduced braking effect of the front brake (if fitted) in rain and wet conditions. Avoid sudden, strong braking with the front wheel brake (especially the V-brake has a very high braking power), as this can suddenly change the driving behaviour of the vehicle and lead to a fall.

Legal liability

The legal liability for material defects applies. Damages caused by inappropriate use, the effects of force, insufficient maintenance or due to normal wear and tear are excluded from the liability of material defects.

Parents' responsibility

Risks during play are, for the most part, excluded when used in accordance with the intended purpose. However, please take into consideration that unforeseen situations and hazards may occur as a result of the natural need for movement and the temperament of young children and adolescents for which the manufacturer cannot be held liable. Instruct children and young people to use the vehicle properly in order to avoid falls or collisions.

Type label

The type label is located underneath the frame. Make a note of the information on the nameplate at the end of this manual to have it at hand for questions or ordering spare parts.

Maintenance and care

Before use, check that the steering is properly adjusted, all parts for possible wear, and bolted connections for proper fit. Examine the vehicle at regular intervals for any wear, and to check that the screws are still properly tightened. Self-tightening nuts are hard to loosen and must be replaced after complete disassembly!

In order to maintain the high, design-specified safety levels, all worn or defective parts are to be immediately replaced by original PUKY spare parts. No modifications may be made except in accordance with these instructions. For safety reasons, the vehicle should not be used until it has been fully repaired. Bent or deformed parts should not be repaired but instead should be replaced.

Wear-and-tear-parts: wheels, inner/outer cable, brake block, handlebar grip.

The vehicle must not be cleaned with a high pressure cleaner. Clean the vehicle using a mild soapy solution and carefully wipe dry using a soft cloth. Keep the vehicle away from corrosion-promoting materials (road salt, sea water, fertiliser). The vehicle must not be stored in damp conditions.

Check braking effect (if applicable). Braking surfaces should be free from grease and in prescribed position. When replacing rim brake pads, you should ensure that they match the rim (aluminium), otherwise braking effect cannot be guaranteed. Ensure air pressure in tyres is correct (recommended air pressure will be found on the lateral faces of the tyre).

Similar to car tyres, considering vulcanised India rubber there is a risk that stains may form in areas where tyres contact the floor covering. Please protect contact face between floor and tyre.

Valve caps (if available) need to be firmly tightened and kept away from children's reach (danger of swallow up).

Replacing wheels

Replacement wheels can be obtained from your specialist dealer or by contacting us via the Internet using www.puky.de

Unpacking and scope of delivery

Do not use any sharp objects when opening the packaging and removing protective material. By doing so, you may damage the paint or parts of the vehicle.

Examine the package for completeness and proper condition. If anything is missing, please contact your dealer before you start to assemble the vehicle.

Small parts which are required during assembly (e.g. screws and washers) must be kept out of the reach of small children. There is a danger of suffocation as a result of swallowing the parts. Also keep all packaging material out of reach of children.

In some cases, it is necessary to tighten screws with a prescribed torque. This torque value is stated in Newtons (e.g. 2 Nm). If the torque with which a screw is tightened is too low, the connection may still be too loose and therefore unsafe. If the torque is too high, screws and

other parts may be damaged or destroyed.

Scope of delivery

- Frame incl. wheels
- Handlebar

Disposal instructions

Dispose of the product and packaging materials in accordance with current local regulations. Keep packaging materials (such as plastic bags) out of the reach of children. For more information on disposing of the product at the end of its useful life, contact your local municipal authorities. Dispose of the item and packaging in an environmentally friendly manner.

Warranty conditions

On all PUKY frames, handlebars and forks, we (PUKY GmbH & Co. KG, Fortunastraße 11, 42489 Wülfrath) grant private end users a 5-year manufacturer's warranty from the date of purchase due to breakage and deformation damage caused by processing or material defects. Excluded from the warranty are therefore end users who utilise the products in connection with their professional activities, e.g. kindergartens.

This warranty is valid worldwide and for all PUKY vehicles. The warranty is explicitly limited to the free repair or the delivery of an equivalent frame, fork or handlebar free of charge. The installation and removal of the aforementioned parts is not covered by the warranty. Whether a repair or an equivalent replacement is carried out is at the free discretion of PUKY. PUKY reserves the right to carry out an exchange or replacement, if necessary, contrary to the original component colour design. The warranty is neither extended nor renewed by the aforementioned service. PUKY acquires the ownership of the replaced or exchanged parts where applicable.

The warranty is transferable and is product-bound, not person-bound. To activate the warranty for the first time, a registration by the private end user on the website of PUKY (www.puky.de) within 4 weeks after purchase of the PUKY vehicle is required. After registration, the private end user will receive a warranty number by email. In case of resale of the PUKY vehicle, the subsequent private end user needs to register again on the PUKY website (www.puky.de) with the warranty number mentioned above or the original proof of purchase in order to keep the warranty activated for the remaining period.

The private end user must register his warranty claims within the warranty period by submitting a copy of the proof of purchase or by submitting the warranty number sent by PUKY, generally to the PUKY dealer (see proof of purchase). In case that this is not possible for the private end user (e.g. because of relocation, cessation of business etc.), this can also be submitted directly to PUKY (PUKY GmbH & Co.KG, Fortunastraße 11, 42489 Wülfrath). Shipping costs, which arise on the occasion of warranty claims by sending the products to PUKY, shall be borne by the private end user. This does not apply if the private end user is also entitled to legal warranty claims on the occasion of which products are sent to PUKY.

Damage due to normal wear and tear is excluded from the warranty. Likewise, this warranty does not cover damage caused by improper or incorrect use, e.g. neglect (lack of care and maintenance), falling, overloading, or by modifications to the frame or fork or by adding or modifying additional components. The warranty does not cover compensation for direct or indirect consequential damage.

The legal rights of the customer shall remain unaffected by this warranty. The warranty exists in addition to the statutory claims for delivery of defect-free goods against the seller and does not limit the statutory claims for defects. The assertion of these statutory rights is free of charge for the customer.

ASSEMBLY INSTRUCTION 1

For the assembly of the R 1 you need the following tools
(not included in delivery)

- Allen key 5 mm

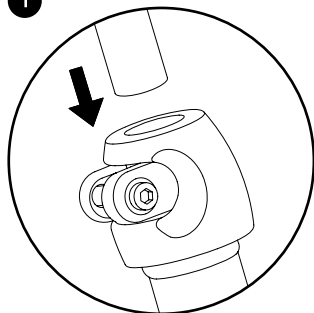

Insert the handlebar into the steer tube.

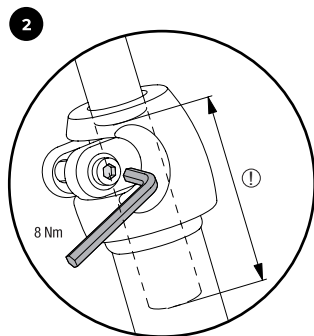

Tighten the screw.
Please pay attention to the marking
of the minimum insertion depth.

ASSEMBLY INSTRUCTION 1

For the assembly of the R 07 L you
need the following tool
(not included in delivery)

- Allen key 6 mm

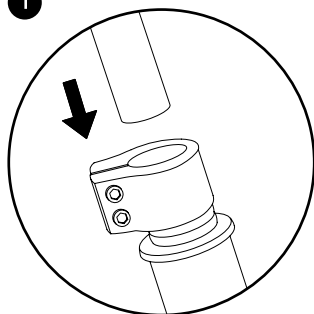

Insert the handlebar into the steer tube.

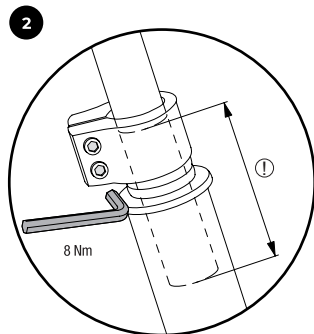

Tighten the screw.
Please pay attention to the marking!

SETTINGS CONTROL AND FINE ADJUSTMENT OF THE V-BRAKE (ONLY FOR MODEL R 07 L)

Required tool (not included)

- Cross-headed screwdriver
- Allen key 5 mm

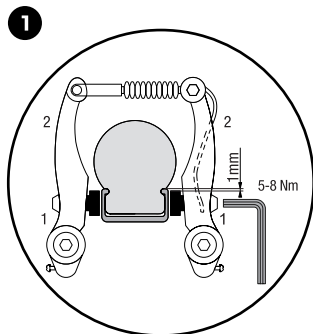
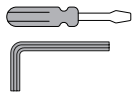

The brake on this bike has already been installed and adjusted by PUKY. Make sure that the brake pads are parallel to each other and that they are properly aligned with the rim. This means that the brake pads should rest 1 mm below the top edge of the rim. If these settings are not correct, loosen the fastening nut of the brake pad (1) and align as described above. To do so, pull the brake lever and re-tighten the fastening nut (5-8 Nm).

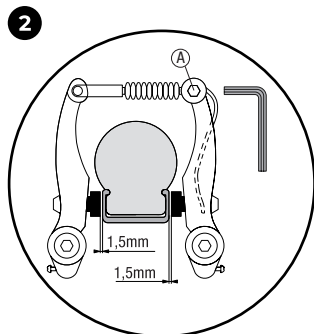

Brake cable tension is adjusted at the anchor nut (A) so that each brake pad maintains a distance of 1.5 mm to the rim. If an adjustment needs to be made, the protruding wire end should then be refastened to the brake.

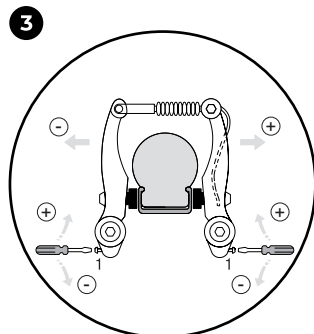

Now centre the brake arms by turning the adjusting screw. You will need a cross-tip screwdriver for this.

It is important that the brake levers are actuated several times so that the tension of the brake arms is evenly distributed to both sides and the settings take effect. The brake/rim contact must be identical on both sides.

Inleiding

Hartelijke gefeliciteerd met de aanschaf van dit PUKY voertuig. U heeft een kwaliteitsproduct in huis gehaald waarvan u zeker veel plezier gaat beleven.

Voordat u het voertuig gaat gebruiken zorgvuldig lezen en bewaren voor later gebruik. Lees voorafgaand aan het gebruik deze instructies zorgvuldig door en bewaar ze goed. Als u zich niet aan de instructies houdt, kan dit nadelige gevolgen hebben voor de veiligheid van uw kind. Voor vragen of problemen kunt u uw leverancier raadplegen of online contact met ons opnemen: www.puky.de

Waarschuwingenbericht R 1

Let op. Met beschermingsmiddelen te gebruiken. Niet in het verkeer gebruiken. Max. 20 kg.

Aanwijzingen en waarschuwingen

De montage moet zeer zorgvuldig door een volwassen persoon worden uitgevoerd om vallen, ongelukken of verstrik raken te voorkomen. Neem daarvoor ruim de tijd. Sommige montage-werkzaamheden vereisen wat handigheid en oefening in de omgang met handgereedschap (zoals moersleutels). Als u ergens niet zeker van bent, neem dan contact op met uw leverancier of een werkplaats. Dit speelvoertuig kan scherpe randen hebben. Draag persoonlijke beschermingsmiddelen (helm, handschoenen, knie- en elleboogbeschermers, dichte schoenen)! De autopéd is slechts geschikt voor één persoon. Gebruik de autopéd alleen in geschikte gebieden en buiten openbare verkeerszones. Gebruik het voertuig uitsluitend op gladde, schone en droge oppervlakken, die liefst vrij zijn van andere weggebruikers. Dit voertuig is niet geschikt voor offroad-gebruik. Met name sprongen en het oversteken van steopranden zijn niet toegestaan en veroorzaken schade aan de autopéd. Gebruik het voertuig niet in het donker of bij slecht zicht. Vermijd hellend terrein. Dit voertuig voldoet niet aan de verkeersregelgeving en mag daarom niet worden gebruikt in het straatverkeer. Toegestane totale belasting: 20 kg (R 1), 100 kg (R 07 L).

Gebruik

De step wordt aangedreven door herhaaldelijk af te zetten met de voet.

R 1: Het voertuig heeft geen remmen. Bij gebruik van het speelgoed is voorzichtigheid geboden, aangezien behendigheid vereist is om vallen of botsingen te voorkomen die kunnen leiden tot letsel bij de gebruiker of andere personen.

R 07 L: Gebruik de remhendel aan het stuur om af te remmen. Deze bedient de V-rem op het achterwiel.

Bij langdurig gebruik kan de reminrichting heet worden. De rem mag niet worden aangeraakt na het remmen - verbrandingsgevaar! Houd er rekening mee dat de remwerking van de voorrem (andien aanwezig) minder is bij regen en vochtigheid. Vermijd plotseling hard remmen met de voorrem (vooral de V-rem heeft een zeer hoge remkracht), omdat het rijgedrag van het voertuig daardoor plotseling verandert en een val het gevolg kan zijn.

Aansprakelijkheid voor materiaalgebreken

De wettelijke aansprakelijkheid voor materiaalgebreken is van toepassing. Schade als gevolg van onjuist gebruik, geweld, onvoldoende onderhoud en normale slijtage valt niet onder de aansprakelijkheid.

Verantwoordelijkheid van de ouders

Bij beoogd gebruik zijn gevaren tijdens het spelen grotendeels uitgesloten. Bedenk echter dat door de natuurlijke behoefte aan beweging en het temperament van kinderen en jongeren onverwachte en gevaarlijke situaties kunnen ontstaan, waarvoor de fabrikant niet verantwoordelijk kan worden gehouden. Instrueer kinderen en jongeren om op de juiste manier met het voertuig om te gaan, om valpartijen en botsingen te voorkomen.

Typeplaatje

Het typeplaatje is onderaan het frame bevestigd. Noteer de informatie op het typeplaatje aan het einde van deze handleiding om deze bij de hand te hebben bij vragen of bij het bestellen van reserveonderdelen.

Onderhoud en verzorging

Controleer voor gebruik of de stuurinrichting correct is afgesteld, in alle onderdelen mogelijk versleten zijn en of de schroefverbindingen goed passen. Zelfborgende moeren draaien zwaar en moeten na volledige demontage worden vervangen!

Om het hoge veiligheidsniveau van de constructie te handhaven, moeten versleten of defecte onderdelen worden vervangen door originele PUKY-onderdelen. Er mogen geen wijzigingen worden aangebracht, tenzij in overeenstemming met deze instructies. Het voertuig mag om veiligheidsredenen niet worden gebruikt voordat het is gerepareerd. Probeer gebogen delen niet recht te maken, maar vervang ze.

Slijtagedelen: Frame incl. wielen, Remtrein, Remblokken, Handvatten.

Het voertuig mag niet worden gereinigd met een hogedrukreiniger. Reinig het voertuig met een lichte zeepoplossing en wrijf het daarna zorgvuldig droog met een zachte doek. Houd corrosieve materialen (stroozout, zeewater, meststoffen) uit de buurt van het voertuig. Het voertuig mag niet worden opgeslagen in vochtige ruimtes. Lagerpunten van tijd tot tijd met in de handel gebruikelijke fietsolie lichtjes oliën.

Controleer de doeltreffendheid van de remmen (voor zover aanwezig). De re-moppervlakken moeten vrij van vet zijn en in de correcte positie staan. In geval van vervanging van de velgremblokken dient u op de correcte componentensamenwerking met de velg (aluminium/bijmengsel) te letten. Anders is het remeffect niet gewaarborgd. Gelieve bij pneumatiek op de correcte luchtdruk (de in acht te nemen luchtdruk staat op de zijkant van de banden-uitrusting) te letten.

Evenals dit bij autobanden het geval is, zijn ook stepbanden van natuur-rubber gevoelig voor vlekvorming op de rijvlakken. Bescherm daarom het contactvlak tussen grond en band. De ventieldoppen moeten vast aangetrokken worden en niet bereikbaar zijn voor kinderen (verstikkingsgevaar).

Banden verwisselen

Reservebanden zijn bij uw dealer of via onze website www.puky.de verkrijgbaar.

Uitpakken en leveringsomvang

Gebruik geen scherpe voorwerpen bij het openen van het pakket en bij het verwijderen van het beschermingsmateriaal. Daardoor kunnen de lak of onderdelen van het voertuig per ongeluk worden beschadigd.

Controleer of de levering compleet is en er geen onderdelen beschadigd zijn. Als er iets ontbreekt, neem dan contact op met uw leverancier voordat u verdere handelingen verricht.

Kleine onderdelen die nodig zijn tijdens de montage (bijvoorbeeld schroeven en ringen) mogen niet in de handen van kinderen terechtkomen. Er bestaat verstikkingsgevaar door inslikken.

Houd al het verpakkingsmateriaal buiten het bereik van kinderen.

Op sommige plaatsen moeten schroeven worden aangedraaid met een bepaald aanhaalmoment. Dit aanhaalmoment wordt aangeduid in Nm (bijvoorbeeld 2 Nm). Als een schroef niet een te laag aanhaalmoment wordt aangedraaid, kan de verbinding te los zitten en niet veilig zijn. Als het aanhaalmoment te groot is, kunnen schroeven en andere onderdelen worden beschadigd of vernield.

Leveringsomvang

- Frame incl. wielen
- Stuur

Aanwijzingen voor afvalverwerking

Voor het product en het verpakkingsmateriaal af volgens de huidige lokale voorschriften. Bewaar verpakkingsmateriaal (zoals plastic zakken) buiten het bereik van kinderen. Meer informatie over de afvalverwerking van het afgedankte product kunt u verkrijgen bij uw gemeente- of stadsbestuur. Voor het artikel en de verpakking op milieuvriendelijke wijze af.

Garantievoorwaarden

Op alle PUKY-frames, -sturen en -vorken verlenen wij (PUKY GmbH & Co. KG, Fortunastraße 11, 42489 Wülfrath) de particuliere eindgebruikers een fabrieksgarantie van 5 jaar vanaf de aankoopdatum voor breuk- en vervormingsschade door verkeers- of materiaalfouten. Uitgesloten van de garantie zijn derhalve onduidelijkheden van de producten gebruiken in het kader van hun professionele activiteiten, zoals kleuterscholen.

Deze garantie is wereldwijd geldig voor alle PUKY-voertuigen. De garantie is uitdrukkelijk beperkt tot kosteloze reparatie of gratis levering van een gelijkwaardig frame, vork of stuur. Het monteren en demonteren van bovengenoemde onderdelen valt niet onder de garantie. Of een reparatie of een gelijkwaardige vervanging wordt uitgevoerd, is ter beoordeling van PUKY. PUKY behoudt zich het recht voor om onderdelen om te ruilen of te vervangen afwijkend van het originele kleurentwerp. Door de bovengenoemde service wordt de garantie niet verlengd of vernieuwd. PUKY verworft het eigendom van alle vervangen of uitgewisselde onderdelen.

De garantie is overdraagbaar en productgebonden, maar niet persoonsgebonden. Om de garantie voor de eerste keer te activeren, is registratie door de particuliere eindgebruiker op de PUKY-website (www.puky.de) binnen 4 weken na aankoop van het PUKY-voertuig nodig. Na aanmelding ontvangt de particuliere eindgebruiker een garantienummer per e-mail. Als het PUKY-voertuig wordt doorverkocht, moet de volgende particuliere eindgebruiker zich opnieuw registreren op de PUKY-website (www.puky.de) met het bovenstaande garantienummer of het originele aankoopbewijs om de garantie voor de resterende looptijd geactiveerd te houden.

Binnen de garantieperiode moet de particuliere eindgebruiker zijn garantieclaims aanmelden bij de PUKY-dealer (zie aankoopbon) en daarbij een kopie van de aankoopbon of het door PUKY verzonden garantienummer overleggen. Indien dit voor de particuliere eindgebruiker niet mogelijk is (bijvoorbeeld door verhuizing, bedrijfsbeëindiging etc.), kan dit ook rechtstreeks met PUKY (PUKY GmbH & Co. KG, Fortunastraße 11, 42489 Wülfrath) worden afgehandeld. Verzendkosten die als gevolg van garantieclaims ontstaan bij het verzenden van de producten naar PUKY zijn voor rekening van de particuliere eindgebruiker. Dit geldt niet als de particuliere eindgebruiker ook recht heeft op wettelijke garantieclaims, ter gelegenheid waarvan producten aan PUKY worden verzonden.

Uitgesloten van garantie zijn schadegevallen op basis van normale slijtage. Evenmin dekt deze garantie de schade veroorzaakt door onjuist gebruik of gebruik dat niet in overeenstemming is met het beoogde gebruik, bijv. door vervaarlosing (ontbrekende zorg en onderhoud), vallen, overbelasting, wijzigingen aan het frame of de vork of door installatie en ombouw van extra componenten. De garantie omvat geen vergoeding van directe of indirecte gevolgschade.

De wettelijke rechten van de klant blijven door deze garantie onaangetaast. De garantie bestaat naast de wettelijke aanspraken op levering van goederen zonder gebreken jegens de verkoper en beperkt de wettelijke aanspraken op gebreken niet. Het uitoefenen van deze wettelijke rechten is kosteloos voor de klant.

MONTAGE-INSTRUCTIES R 1

Voor de montage van R 1 hebt u het volgende gereedschap nodig (niet inbegrepen)

- Inbussleutel 5 mm

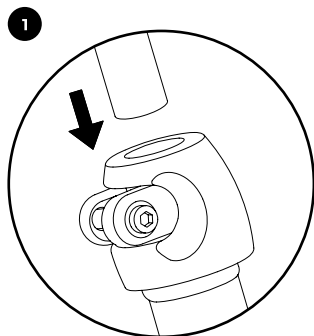

Steek het stuur in de vorkbuis.

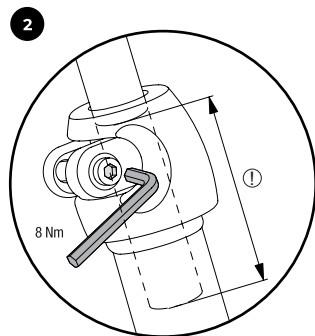

Draai de schroef vast. Let daarbij op de markering (!) voor de minimale insteekdiepte!

MONTAGE-INSTRUCTIES R 07 L

Voor de montage van R 07 L hebt u het volgende gereedschap nodig (niet inbegrepen)

- Inbussleutel 6 mm

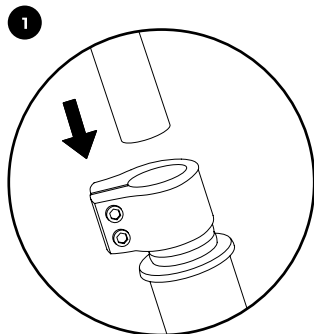

Steek het stuur in de vorkbuis.

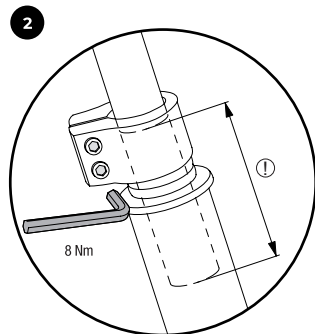

Draai de schroef vast. Let daarbij op de markering (!) voor de minimale insteekdiepte!

INSTELLINGSCONTROLE EN FIJNAFSTELLING VAN DE V-BRAKE (ALLEEN VOOR HET MODEL R 07 L)

Benodigd gereedschap
(niet inbegrepen)

- Kruiskopschroevendraaier
- Inbussleutel 5 mm

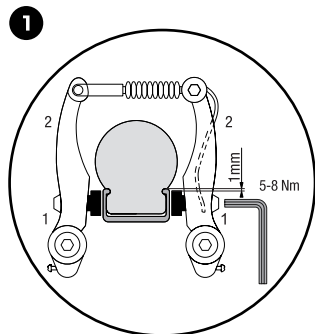
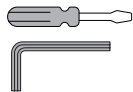

De rem op dit voertuig is al vooraf gemonteerd en afgesteld door Puky. Zorg ervoor dat beide remblokken parallel staan en correct zijn uitgelijnd op de velg. Ze moeten op een afstand van ca. 1 mm onder de bovenkant van de velg staan. Als de instelling niet correct is, draait u de bevestigingsmoer van het remblok (1) los en stelt u het geheel in zoals hierboven beschreven. Trek aan de remhendel en draai de bevestigingsmoer weer vast (5-8 Nm).

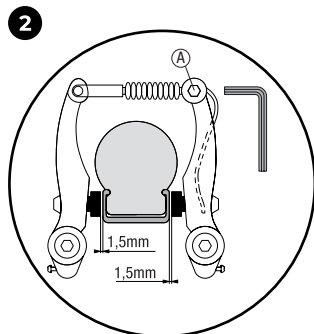

De spanning van de remkabel wordt zodanig met de borgmoer (A) ingesteld, dat de remblokkjes ca. 1,5 mm van de velg af staan.

Als er een aanpassing nodig is, moet het uitstekende uiteinde van de draad daarna weer op de rem worden vastgeklemd.

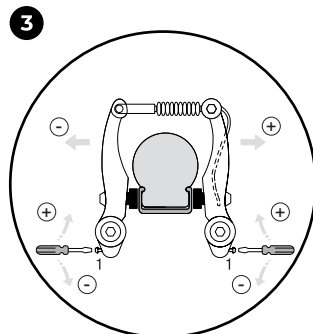

Door de instelschroef te verdraaien, lijnt u de remarmen naar het midden toe uit. Hiervoor is een aparte kruiskopschroevendraaier nodig.

Het is belangrijk de remhendels daarbij meerdere keren aan te trekken zodat de spanning van de remarmen gelijkmatig aan weerszijden wordt verdeeld en de instelling effectief wordt doorgevoerd. Het contact tussen remblok en velg moet gelijktijdig aan beide zijden plaatsvinden.

Introduction

Nous vous félicitons d'avoir acheté ce véhicule PUKY. Vous avez acheté un produit de qualité qui vous apportera beaucoup de plaisir.

À lire attentivement avant la mise en service du véhicule et à conserver pour une utilisation ultérieure ! Veuillez lire attentivement ce mode d'emploi avant la mise en service et conservez-le. Le non-respect de ces consignes peut mettre en péril la sécurité de votre enfant. En cas de question ou de problème, veuillez-vous adresser à votre revendeur ou utiliser notre page de contact en ligne: www.puky.de

Avertissement R 1

Attention: Équipement de protection indispensable. Ne pas utiliser sur la voie publique. Max 20 kg.

Avertissements

Le montage doit être effectué très soigneusement par une personne adulte afin d'éviter les chutes, les accidents ou les accrochages. Prenez le temps nécessaire pour cela. Certains travaux de montage nécessitent une habileté manuelle et de l'expérience dans le maniement d'outils manuels (par ex. clé plate). Si vous n'êtes pas sûr de vous, veuillez vous adresser à votre revendeur ou à un atelier. Ce véhicule-jouet présente des bords potentiellement tranchants. Porter un équipement de protection individuelle (casque, gants, genouillères et coudières, chaussures fermées) ! La trottinette n'est conçue que pour une seule personne. Veuillez utiliser la trottinette uniquement dans un espace adapté et en dehors des espaces de circulation publics. Utilisez le véhicule uniquement sur des surfaces planes, propres et sèches, et sur lesquelles se trouvent le moins d'usagers de la route possible. Ce véhicule ne convient pas au domaine off-road. Les sauts et le franchissement de bordure ne sont pas autorisés et peuvent endommager la trottinette. Ne pas utiliser le véhicule dans l'obscurité ou lorsque la visibilité est mauvaise. Évitez les terrains en pente. Ce véhicule n'est pas homologué pour la circulation routière et ne peut donc pas être utilisé sur la voie publique. Charge totale admissible : 20 kg (R 1), 100 kg (R 07 L).

Consignes d'utilisation

La trottinette est propulsée en donnant des coups de pied répétés sur le sol.

R 1 : Ce véhicule ne possède pas de frein. Ce jouet doit être utilisé avec prudence, car il faut de l'adresse pour éviter les chutes et les collisions qui pourraient blesser l'utilisateur ou d'autres personnes.

R 07 L : Pour freiner, actionner la poignée de frein au niveau du guidon. Cela permet d'amorcer le frein en V au niveau de la roue arrière.

Il se peut que le dispositif de freinage devienne chaud en cas d'utilisation continue. Les freins ne devraient pas être activés après le freinage - il y a un risque de brûlures! Veuillez noter que l'efficacité de freinage du frein avant (le cas échéant) est réduite en cas de pluie et d'humidité. Évitez de freiner soudainement et fortement avec le frein de la roue avant (les V-brakes assurent un freinage très puissant), car cela modifie brutalement le comportement du véhicule et peut entraîner une chute.

Garantie légale des vices

La garantie légale des vices cachés est applicable. Les dommages causés par une sollicitation non conforme, l'usage de la force, un manque d'entretien ou par l'usure normale sont exclus de la garantie des vices cachés.

Responsabilité des parents

En cas d'utilisation conforme, les risques sont pratiquement exclus lors de l'utilisation du vélo. Sachez cependant que le besoin naturel de mouvement et le tempérament des enfants et des adolescents peuvent entraîner des situations et des risques imprévisibles qui ne relèvent pas de la responsabilité du fabricant. Apprenez aux enfants et aux adolescents à manier correctement le véhicule afin d'éviter les chutes et les collisions.

Plaque signalétique

La plaque signalétique se trouve sous le cadre. Notez les données de la plaque signalétique à la fin de ce mode d'emploi afin de les avoir à portée de main en cas de question ou de commande de pièces de rechange.

Maintenance et entretien

Avant l'utilisation, vérifiez que la direction est correctement réglée, que toutes les pièces ne sont pas usées et que les vis sont bien serrées. Les écrous autobloquants sont grippés et doivent être remplacés lorsqu'ils sont totalement démontés!

Afin de maintenir un niveau de sécurité élevé, les pièces usées ou défectueuses doivent être immédiatement remplacées par des pièces de rechange originales PUKY. Aucune modification ne doit être apportée, sauf conformément aux présentes instructions. Pour des raisons de sécurité, le véhicule ne doit pas être utilisé jusqu'à sa réparation. Ne redressez pas les pièces tordues, mais remplacez-les.

Pièces d'usure: Cadre avec roues incl., Câble/gaine, patin de frein, poignée de guidon.

Le véhicule ne peut pas être nettoyé à l'aide d'un nettoyeur haute pression. Nettoyez le véhicule avec une solution légèrement savonneuse et frottez ensuite soigneusement l'ensemble du tricycle avec un chiffon doux afin de le sécher. Gardez le véhicule éloigné des substances corrosives (sel d'épandage, eau de mer, engrais). Le véhicule ne peut pas être rangé dans des locaux humides. Les paliers doivent être graissés de temps en temps avec de l'huile pour bicyclettes.

Contrôlez le bon fonctionnement des freins (le cas échéant). Les surfaces de frein doivent être dépourvues de graisse et doivent se trouver dans la position requise. Quand des patins de frein de jante sont utilisés, il convient de respecter le rapport correct avec la jante (aluminium/alliage) ; dans le cas contraire, l'effet de freinage n'est pas assuré. Veillez à ce que les pneus présentent la pression adéquate. Cette pression est inscrite sur le flanc des pneus.

A l'instar des pneus pour automobiles, le caoutchouc vulcanisé présente le risque de formation de tâches sur la surface d'appui des pneus. Protégez la surface de contact entre pneu et sol.

La sonnet de la valve doit être fixé fermement et doit être écarter des enfants (danger de s'étrangler avec la sonnet).

Changement de roues

Les roues de rechange sont disponibles auprès de votre revendeur spécialisé ou via notre contact internet www.puky.de

Déballage et fourniture

N'utilisez pas d'objets coupants pour ouvrir l'emballage et pour retirer le matériel de protection. Vous pourriez accidentellement endommager la peinture ou des pièces du véhicule.

Vérifiez si toutes les pièces sont là et si elles ne sont pas endommagées. S'il manque quelque

chose, veuillez-vous adresser à votre revendeur avant de poursuivre le travail.

Les petites pièces nécessaires durant le montage (par exemple vis et rondelles) ne doivent pas tomber dans les mains de petits enfants. Risque d'étouffement. Tenir les matériaux d'emballage hors de portée des enfants.

À certains endroits, il est nécessaire de serrer les vis avec un couple de serrage déterminé. Ce couple de serrage est indiqué en newtons mètres (par ex. 2 Nm). Lorsqu'une vis est serrée avec un couple de serrage trop faible, le raccord peut être trop lâche et n'est pas sûr. Un couple de serrage trop important peut endommager ou détruire les vis et d'autres pièces.

Fourniture

- Cadre avec roues incl.
- Guidon

Consignes d'élimination

Éliminez le produit et les matériaux d'emballage conformément aux réglementations locales en vigueur. Conservez les matériaux d'emballage (tels que les sacs en plastique) hors de portée des enfants. Pour plus d'informations sur l'élimination du produit usagé, veuillez contacter votre administration communale ou municipale. Éliminez l'article et l'emballage dans le respect de l'environnement.

Conditions de garantie

Nous (PUKY GmbH & Co. KG, Fortunastraße 11, 42489 Wülfrath) accordons aux utilisateurs finaux privés une garantie fabricant de 5 ans à partir de la date d'achat pour les dommages de rupture et de déformation sur tous les cadres, guidons et fourches PUKY dus à des défauts de fabrication ou de matériel. Par conséquent, sont exclus de la garantie les utilisateurs finaux qui utilisent les produits dans le cadre de leur activité professionnelle, p. ex. dans les écoles maternelles.

Cette garantie est valable dans le monde entier et pour tous les véhicules PUKY. La garantie reste expressément limitée à la réparation gratuite ou à la livraison gratuite d'un cadre, d'une fourche ou d'un guidon de même valeur. Le montage et le démontage des pièces susmentionnées ne sont pas couverts par la garantie. PUKY est en droit de décider librement si une réparation ou un remplacement de valeur équivalente doit avoir lieu. PUKY se réserve le droit d'échanger ou de remplacer des composants qui peuvent être en contradiction avec le design de couleur d'origine. La prestation susmentionnée n'entraîne pas de prolongation ni de renouvellement de la garantie. PUKY acquiert la propriété des pièces qui sont éventuellement remplacées ou échangées.

La garantie est transférables et est liée au produit et non à la personne. Pour activer la garantie pour la première fois, l'utilisateur final privé doit s'inscrire sur le site Web de PUKY (www.puky.de) dans les 4 semaines qui suivent l'achat du véhicule PUKY. Une fois inscrit, l'utilisateur final privé reçoit un numéro de garantie par e-mail. En cas de revente du véhicule PUKY, l'utilisateur final privé suivant doit lui aussi s'inscrire sur le site Web de PUKY (www.puky.de) avec le numéro de garantie susmentionné ou le ticket de caisse d'origine afin d'activer la garantie pour la durée restante.

Durant la période de garantie, l'utilisateur final privé doit en principe faire valoir ses droits à la garantie auprès du revendeur spécialisé PUKY (voir ticket de caisse) sur présentation d'une copie du ticket de caisse ou du numéro de garantie envoyé par PUKY. Dans le cas où l'utilisateur final privé ne serait pas en mesure de le faire (p. ex. à cause d'un déménagement, d'une cessation d'activité, etc.), il peut le faire directement auprès de PUKY (PUKY GmbH & Co. KG, Fortunastraße 11, 42489 Wülfrath). Les frais de port occasionnés par l'envoi des produits à PUKY dans le cadre de la demande de garantie sont à la charge de l'utilisateur final privé. Cela ne s'applique pas si l'utilisateur final privé dispose également de droits de garantie légaux dans le cadre desquels des produits sont envoyés à PUKY.

Les dommages dus à l'usure normale ne sont pas couverts par la garantie. De même, cette garantie ne couvre pas les dommages dus à une utilisation inappropriée ou non conforme, p. ex. la négligence (manque d'entretien et de maintenance), les chutes, les surcharges ainsi que les modifications apportées au cadre ou à la fourche, ou l'ajout ou la modification de composants supplémentaires. La garantie ne comprend pas l'indemnisation des dommages consécutifs directs ou indirects.

Les droits légaux du client ne sont pas affectés par cette garantie. La garantie s'ajoute aux droits légaux à la livraison d'une marchandise exempte de défaut à l'égard du vendeur et ne limite pas les droits légaux en cas de défaut. L'exercice de ces droits légaux est gratuit pour le client.

INSTRUCTION DE MONTAGE R 1

Pour le montage R 1 vous avez besoin de l'outil suivant (non fourni)

- Clé Allen 5 mm

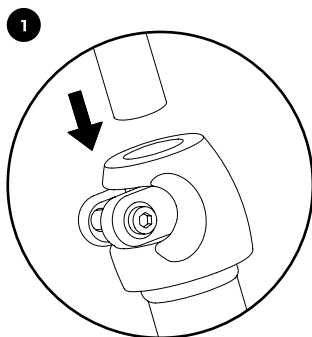

Insérer le guidon dans la fourche.

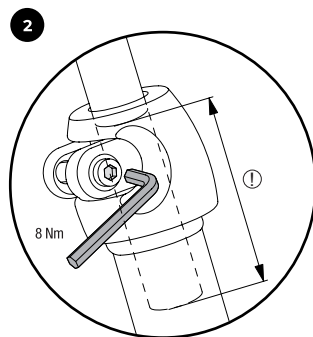

Serrer la vis. Respectez le repère de la profondeur minimale!

INSTRUCTION DE MONTAGE R 07 L

Pour le montage R 07 L, vous avez besoin de l'outil suivant (non fourni)

- Clé Allen 6 mm

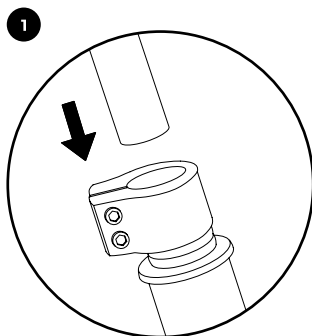

Insérer le guidon dans la fourche.

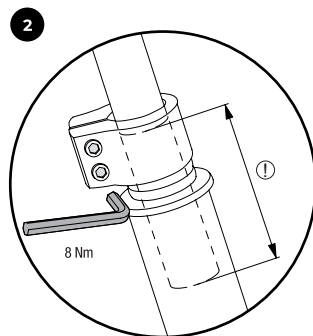

Serrer la vis. Respectez le repère de la profondeur minimale!

CONTRÔLE DU RÉGLAGE ET AJUSTAGE DU FREIN (V-BRAKE). (UNIQUEMENT POUR LE MODÈLE R 07 L)

Outil requis (non fourni)

- Tournevis cruciforme
- Clé Allen 5 mm

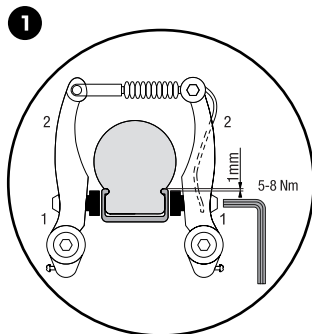
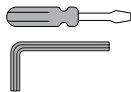

Le frein de ce véhicule a été pré-monté et réglé par PUKY. Assurez-vous que les deux garnitures de frein soient parallèles et soient correctement positionnées au niveau de la jante. Elles doivent se trouver à une distance de 1 mm en dessous du bord supérieur de la jante. Si le réglage n'est pas correct, desserrez l'écrou de fixation de la garniture de frein (1) et positionnez la garniture comme indiqué ci-dessus. Pour cela, tirez le levier de frein et resserrez l'écrou de fixation (5-8 Nm).

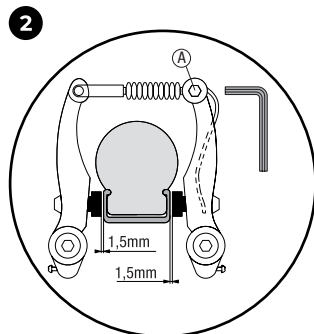

La tension du câble de frein est réglée au niveau de l'écrou d'ancrage (A) de manière à ce qu'il y ait un espace de 1,5 mm entre la garniture de frein et la jante.

Si un ajustement est nécessaire, l'extrémité de câble qui dépasse doit être refixée au frein.

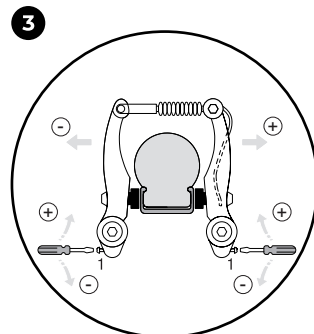

En tournant le vis de réglage, vous pouvez maintenant centrer les étriers de frein. Un tournevis cruciforme est nécessaire pour cela.

Il est important que les leviers de frein soient actionnés plusieurs fois de manière à ce que la tension des étriers de frein soit répartie de manière homogène des deux côtés et à ce que le réglage soit efficace. Le contact frein/jante doit être simultané des deux côtés.

Indledning

Hjertelig tillykke med købet af dette PUKY-køretøj. Hermed har du erhvervet et kvalitetsprodukt, som helt sikkert vil berede dig stor fornøjelse.

Læs grundigt inden brugtagning af køretøjet og opbevar ubetinget til senere brug! Læs disse henvisninger grundigt inden brugen og opbevar dem godt. Hvis du ikke følger disse henvisninger, kan det påvirke dit barns sikkerhed. Ved spørgsmål eller problemer bedes du henvende dig til din cykelhandler eller benytte vores internet- kontakt: www.puky.de

Advarsel R 1

Advarsel. Må kun benyttes med sikkerhedsudstyr. Må ikke anvendes i offentlig trafik. Max. 20 kg.

Farehenvisninger

Samlingen skal udføres meget omhyggeligt af en voksen person for at undgå fald, ulykker eller indvikling. Tag dig tilstrækkelig tid til dette. Nogle montagearbejder kræver håndværksmæssige færdigheder og øvelse i håndtering af håndværktøjer (f.eks. skruenøgle). Hvis du ikke er sikker, bedes du henvende dig til din forhandler eller et værksted. Dette legekøretøj har potentielt skarpe kanter. Brug personlig beskyttelsesudstyr (hjelm, handsker, knæ- og albuebeskyttere, lukkede sko)! Løbehjulet er kun egnet til 1 person. Brug kun løbehjulet på egnede steder og uden for offentlige trafikområder. Brug kun køretøjet på glatte, rene og tørre overflader, der er mors og sikre for andre trafikanter. Dette køretøj er ikke egnet til off-road kørsel. Især er spring og kørsel over kansten ikke tilladt og forårsager skader på løbehjulet. Brug ikke køretøjet i mørke og ved dårlig sigt. Undgå skrånede terræn. Den oplyder ikke SVIZO (færdselsloven) og må ikke bruges i trafikken. Tilladt totalbelastning: 20 kg (R 1), 100 kg (R 07 L).

Brugshenvisninger

Løbehjulet drives fremad ved gentaget skub med foden.

R 1: Køretøjet har ingen bremse. Vær forsigtig ved brug af legetøjet, da der kræves behændighed for at undgå styrt eller sammenstød, som kan medføre skader af bruger eller andre personer.

R 07 L: Betjen bremsehåndtagene på styret for at bremse. Dette styrer en V-Brake på baghjul.

Ved konstant brug kan bremseanordningen blive varm. Bør derfor ikke bremse efter bremsering – der er forbrændingsfare! Vær opmærksom på forhjulsbremsernes (hvis relevant) reducerede bremsevirkning ved våde vejrforhold. Undgå pludselig, kraftig opbremsning med forhjulsbremser (Især V-brakes har en meget stort bremsevirkning), da køretøjets køreegenskaber derefter pludselig ændrer sig, hvad der kan føre til et styrt.

Lovpligtige ansvar for mangler

Der gælder det lovpligtige ansvar for mangler. Skader, som opstår på grund af forkert brug, veld, utilstrækkelig vedligeholdelse eller normalt slid, er ikke omfattet af ansvaret for mangler.

Forældrenes ansvar

Ved formålsbestemt anvendelse er risici under legen i vid udstrækning udelukket. Tænk også på, at der på grund af børns og unges naturlige bevægelsestrang og temperament kan opstå uforudselige situationer og farer, som udelukker et ansvar fra producentens side. Undervis børn og unge i en korrekt håndtering af køretøjet for at undgå styrt eller sammenstød.

Typeskiltet

Typeskiltet er anbragt foruden på rammen. Notér oplysningerne fra typeskiltet bagerst i denne betjeningsvejledning, så du har dem ved hånden ved spørgsmål eller bestilling af reservedele.

Vedligeholdelse og pleje

Før brug skal du kontrollere, at styretøjet er korrekt indstillet, at alle dele ikke er slidt, og at skruerforbindelserne sidder korrekt. Selvsående metrikker går meget stramt og skal udskiftes efter en fuldstændig afskruning!

For at bibeholde det høje konstruktive sikkerhedsniveau, skal slidte eller defekte dele straks udskiftes med originale PUKY reservedele. Der må kun foretages ændringer i overensstemmelse med denne vejledning. Køretøjet må af sikkerhedsmæssige grunde ikke benyttes før det er repareret. Bøjede dele må ikke rettes op, men skal udskiftes.

Dele der bliver slidte: Ramme inkl. hjul, bremsekabel, bremsebelagninger, belagninger på styr.

Køretøjet må ikke rengøres med en højtryksrens. Rengør køretøjet med en mild sæbeopløsning og aftør herefter grundigt med en tør klud. Hold køretøjet væk fra korrosionsfremmende materialer (salt, havvand, gødning). Køretøjet må ikke opbevares i fugtigt rum. Leje skal fra tid til tid smøres let med en gængs cykelolie.

Kontroller regelmæssigt bremsernes funktion (hvis tilstede). Bremsefladerne skal være fri for fedt og stå i den rigtige position. Ved udskiftning af bremsebelagningerne skal man være opmærksom på at de passer til felgens materiale (Aluminium/Alloy) ellers er der ingen garanti for bremsevænen. Vær ved luftdæk opmærksom på det rigtige dæktryk (det anbefalede dæktryk fremgår på dækkets side).

Tilsvarende til bildæk er der ved vulkaniseret naturgummi fare for, at der dannes pletter på dækkens berøringsflader der hvor de rører gulvet. Berørings-fladerne mellem dæk og gulv skal beskyttes.

Sørg for at ventilhæfterne sidder ordentligt fast og holdes utilgængeligt for børn (fare for slugning).

Hjulskift

Reservehjul fås via din forhandler eller vores internet-kontakt www.puky.de.

Udpakning og leveringsomfang

Brug ingen skarpe genstande til åbning af emballagen og til fjernelse af beskyttelsesmateriale. Du kan ved en fejltagelse komme til at beskadige lakeringen eller dele af køretøjet.

Kontrollér om leveringen er fuldstændig og ubeskadiget. Skulle der mangle noget, bedes du henvende.

Små dele, der kræves for montering (for Eksempel skruer og skiver), må ikke komme i hænderne på små børn. Der er kvælningssfare ved slugning. Hold også emballagen væk fra børn.

Nogle steder er det nødvendigt, at skruer spændes med et bestemt spændemoment. Dette spændemoment er anført i newtonmeter (f.eks. 2 Nm). Hvis en skrue bliver spændt med et for lille spændemoment, er forbindelsen muligvis for løs og ikke sikker. Hvis en skrue bliver spændt med et for stort spændemoment, kan skruer og andre dele tage skade eller ødelægges.

Leveringsomfang

- Ramme inkl. hjul
- Styr

Anvisninger vedrørende bortskaffelse

Bortskaf produktet og emballagematerialerne i overensstemmelse med de gældende lokale bestemmelser. Opbevar emballagematerialer (f.eks. foliesop) utilgængeligt for børn. Yderligere oplysninger om bortskaffelse af udtjente produkter kan fås hos din kommune eller bystyre. Bortskaf produktet og emballagen på en miljøvenlig måde.

Garantibetingelser

På alle PUKY stel, styr og gafler yder vi (PUKY GmbH & Co. KG, Fortunastraße 11, 42489 Wülfrath) private slutforbrugere en 5 års producentgaranti fra købsdato på brud- og defektmaterialskader på grund af forarbejdnings- eller materialefejl. Udelukket fra garantien er således slutforbrugere, der bruger produkterne i forbindelse deres arbejde, som f.eks. børnehaver.

Disse garantier gælder over hele verden og for alle PUKY-køretøjer. Denne garanti er udelukkende begrænset til gratis reparation eller levering af et ligeværdigt stel, gaffel eller styr. Montering- og afmontering af de ovennævnte dele er ikke omfattet af garantitydelsen. Om der foretages en reparation eller en ligeværdig ombytning, påhviler PUKYs frie skøn. PUKY beholder sig ret til ombytte afvigende fra den oprindelige komponents farvedesign. Garantiperioden bliver hverken forlænget eller fornyet pga. førnævnte ydelse PUKY erhverver ejerskabet af de eventuelt udskiftede eller ombyggede dele.

Garantierne kan overdrages og er produkt, ikke personrelateret. For at aktivere garantien første gang, kræves der en registrering af den private slutforbruger på PUKYs hjemmeside (www.puky.de) inden for 4 uger efter køb af PUKY-køretøjet. Efter registrering modtager den private slutforbruger et garantinumnummer pr. e-mail. I tilfælde af et videregående af PUKY-køretøjet skal den nye private slutforbruger registrere sig igen med ovennævnte garantinumnummer eller det oprindelige købsbilag på PUKYs hjemmeside (www.puky.de) for at aktivere garantien for den resterende garantiperiode.

Inden for garantiperiode skal den private slutforbruger principielt anmelde sine garantikrav ved fremlæggelse af en kopi af købsbilaget eller det fra PUKY fremsendte garantinumnummer hos PUKY-forhandleren (se købsbilag). I tilfælde af, at dette ikke er muligt for den private slutforbruger (f.eks. på grund af flytning, firmændeliggelse etc.), kan dette også foregå direkte hos PUKY (PUKY GmbH & Co.KG, Fortunastraße 11, 42489 Wülfrath). Forsendelsesomkostninger, der opstår i forbindelse med garantikrav ved indsendelse af produktene til PUKY, påhviler den private slutforbruger. Dette gælder ikke, såfremt der også tilkommer den private slutforbruger lovbestemte garantikrav, hvor der indsendes produkter til PUKY.

Udelukket fra garantien er skader fra normal slitage. Ligeledes omfatter denne garanti ikke skader, der stammer fra forkert hlv. ikke-formålsbestemt anvendelse, f.eks. forsømmelse (manglende pleje og vedligeholdelse), styrt, overbelastning samt fra ændringer af stellet, gaffelen eller fra til- og ombygning af yderligere komponenter. Garantien omfatter ikke erstatning af indirekte direkte eller følgeskader.

Kundens lovbestemte rettigheder forbliver ubørørt af denne garanti. Garantien består foruden de lovbestemte krav af levering af en fejfri vare over for sælgeren og begrænser ikke de juridiske garantikrav. Påstanden af disse lovbestemte rettigheder er gratis for kunden.

MONTERINGS- VEJLEDNING R 1

Til monteringen af R 1 skal du bruge følgende værktøj

(ikke med i leveringomfanget)

- Unbrakonøgle 5 mm

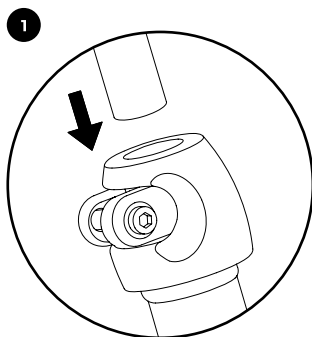

Sæt styr ned i gaffenz.

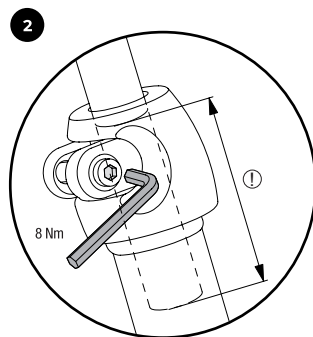

Stream skruen. Være i den forbindelse opmærksom på markeringen for minimumsindstiksdybden!

MONTERINGS- VEJLEDNING R 07 L

Til monteringen af R 07 L skal du bruge følgende værktøj

(ikke med i leveringomfanget)

- Unbrakonøgle 6 mm

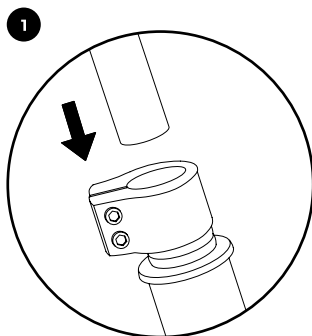

Sæt styr ned i gaffenz.

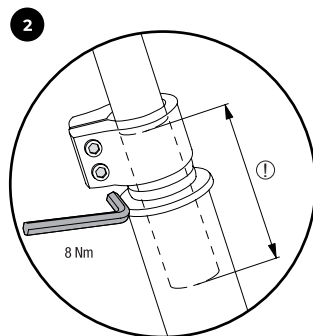

Stream skruen. Være i den forbindelse opmærksom på markeringen for minimumsindstiksdybden!

INDSTILLINGSKONTROL OG FINJUSTERING AF V-BRAKE (KUN TIL MODEL R 07 L)

Nødvendigt værktøj
(ikke med i leveringsomfanget)

- Stjerneskruetrækker
- Unbrakonøgle 5 mm

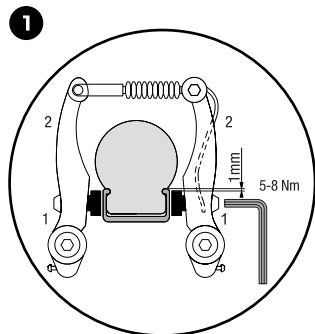
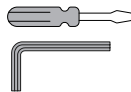

Bremsen på denne cykel er allerede monteret og indstillet fra PUKY. Kontrollér, at begge bremsebelægninger er parallelle og positioneret korrekt på fælgens. Det vil sige, de skal sidde ca. 1 mm under fælgens overkant. Hvis indstillingen ikke er korrekt, løsner du bremsebelægningens møtrik (1) og justerer den som beskrevet ovenfor. Træk bremsehåndtaget og spænd møtrikken igen (5-8 Nm).

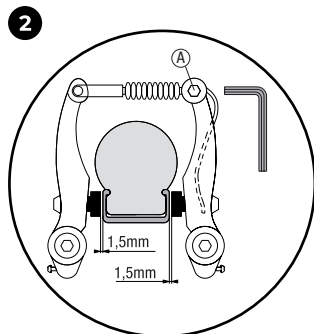

Bremsekablet er indstillet således på anker møtrikken (A), at bremsebelægningerne sidder ca. 1,5 mm fra fælgens.

Hvis der kræves en justering, skal den udragende trådende spændes fast på bremsen igen efter justeringen.

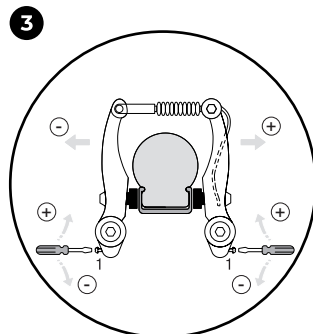

Nu centrerer du bremsearmene ved at dreje på indstillingskruen. Dertil skal du bruge en stjerneskruetrækker.

I den forbindelse er det vigtigt at trække bremsehåndtaget flere gange, så bremsearmenes spænding fordeler sig ens på begge sider og så indstillingen virker. Bremsen skal virke ens på begge sider.

Introduzione

Auguri per l'acquisto di questo veicolo PUKY. Avete acquistato un prodotto di qualità che sicuramente vi porterà tanta gioia.

Leggerle attentamente prima di mettere in funzione il veicolo e conservarle in un luogo sicuro per poterle utilizzare in seguito! Si prega di leggere le seguenti avvertenze con attenzione prima dell'utilizzo e di conservarle con cura. Nel caso di non osservanza delle presenti indicazioni non può essere garantita la sicurezza del bambino. In caso di domande o problemi rivolgetevi al vostro rivenditore oppure utilizzate il nostro contatto internet: www.puky.de

Avvertimento R 1

Attenzione. Equipaggiamento protettivo richiesto. Non adatto all'uso stradale. Massimo 20 kg.

Indicazioni di pericolo

Il montaggio deve essere effettuato con molta attenzione da una persona adulta per evitare cadute, incidenti o impigliamenti. Dedicate al montaggio il tempo necessario. Alcuni lavori di montaggio richiedono abilità manuale e pratica nella manipolazione degli utensili manuali (ad es. chiavi). In caso di dubbio, rivolgersi al proprio rivenditore specializzato o ad un'officina. Questo veicolo giocattolo presenta eventuali spigoli vivi. Indossare dispositivi di protezione individuale (casco, guanti, ginocchiere e protezioni per i gomiti, scarpe chiuse)! Lo scooter è adatto solo per una persona. Utilizzare lo scooter solo in un ambiente adeguato e al di fuori delle aree di traffico pubblico. Utilizzare il veicolo solo su superfici lisce, pulite e asciutte, possibilmente libere da altri utenti della strada. Questo veicolo non è adatto per l'uso fuori strada. In particolare, non sono consentiti i salti e la guida sopra i paracarri, con conseguenti danni allo scooter. Non usare il veicolo al buio o con scarsa visibilità. Evitare terreni scoscesi. Il veicolo non è conforme alle disposizioni dello SVZO (Codice della strada tedesco) e non è adatto alla circolazione su strada. Carico massimo consentito: 20 kg (R 1), 100 kg (R 07 L).

Avvertimenti per l'utilizzo

Il monopattino si aziona spingendolo ripetutamente con il piede.

R 1: il veicolo non dispone di freni. Il giocattolo deve essere utilizzato con attenzione perché occorre una certa abilità per evitare cadute o collisioni che potrebbero provocare lesioni all'utente o ad altre persone.

R 07 L: per frenare azionare la leva del freno sul manubrio. Questo comanda il V-brake sulla ruota posteriore.

Se usato continuamente, il dispositivo di frenata può surriscaldarsi. Dopo una frenata non si dovrebbe toccare il freno – rischio di scottature! L'azione frenante del freno della ruota anteriore (se presente) si riduce in presenza di pioggia o bagnato. Evitare frenate brusche e improvvisi con il freno della ruota anteriore (soprattutto i freni V-brake che presentano un'azione frenante molto elevata), che possono modificare improvvisamente la reazione del veicolo alla guida causando cadute.

Garanzia prevista

Vale la garanzia prevista dalla legge. I danni causati da uso improprio, violenza, mancata manutenzione o per normale usura sono esclusi da tale garanzia.

Responsabilità dei genitori

Se utilizzato in maniera corretta, il prodotto non comporta praticamente rischi. Considerate però che la necessità naturale di muoversi e il temperamento dei bambini e ragazzi possono causare delle situazioni e pericoli non prevedibili che non ricadono nella responsabilità del produttore. Istruire i bambini e i giovani ad un uso corretto del veicolo onde evitare cadute o collisioni.

Targhetta d'identificazione

La targhetta d'identificazione è applicata in basso sul telaio. Annotare i dati riportati sulla targhetta d'identificazione alla fine del presente manuale d'uso, in modo di averli a portata di mano in caso di domande od ordini di parti di ricambio.

Manutenzione e cura

Prima dell'uso, controllare che lo sterzo sia regolato correttamente, che tutte le parti non siano usurate e che i collegamenti a vite siano ben fissati. I dadi che si avvitano da soli in caso di smontaggio completo vanno sostituiti!

Al fine di garantire l'alto livello di sicurezza, i pezzi usurati o difettosi vanno sostituiti immediatamente con pezzi di ricambio PUKY originali. Nessuna modifica può essere fatta se non in accordo con queste istruzioni. Per motivi di sicurezza il veicolo non va utilizzato fino a quando non sarà riparato. I pezzi deformati non vanno sistemati, ma sostituiti.

Pezzi di usura: pTelaio incl. ruote, trazione dei freni, guarnizioni dei freni, impugnature.

Il veicolo non va lavato con pulitori ad alta pressione. Pulite il veicolo con acqua e sapone e asciugatelo con un panno morbido. Tenete il veicolo lontano da materiali corrosivi (sale utilizzato su strada, sale marino, concime). Non deponete il veicolo in ambienti umidi. Ogni tanto ungete leggermente i cuscinetti con dell'olio per biciclette.

Controllate l'efficacia dei freni (se presenti). La superficie dei freni deve essere pulita e nella posizione corretta. Quando sostituite le guarnizioni dei freni, scegliete il giusto prodotto per il cerchio (alluminio/Alloy), altrimenti non è garantita la giusta frenata.

Controllate eventualmente la pressione delle ruote (la pressione adatta è indicata ai lati degli pneumatici).

Come nel caso degli pneumatici delle autovetture, la gomma naturale vulcanizzata comporta il rischio di formazione di macchie nell'area dove poggiano le ruote. Per favore, proteggete l'area di contatto tra pavimento e pneumatici. I cappucci delle valvole devono essere fissati bene e tenuti lontano dai bambini (pericolo di soffocamento).

Cambio ruota

Le ruote di ricambio sono disponibili presso il rivenditore di zona o tramite il nostro contatto internet www.puky.de

Eliminazione dell'imballaggio e contenuto

Non utilizzate oggetti contundenti per aprire l'imballaggio ed eliminare il materiale di protezione. Potreste inavvertitamente danneggiare la vernice o dei pezzi del veicolo.

Verificate che siano presenti tutti i pezzi e che non vi siano dei difetti. Se dovesse mancare un pezzo, prima di iniziare il lavoro rivolgetevi al vostro rivenditore.

I pezzi piccoli necessari per il montaggio vanno tenuti fuori dalla portata di bambini piccoli (per esempio viti o rondelle). Potrebbero ingoiarli e soffocare. Tenete lontano dai bambini anche tutti i materiali d'imballaggio.

In alcuni punti le viti vanno avvitate con una forza precisa. Questa forza è indicata in metri Newton (p.e. 2 Nm). Se una vite viene avvitata con troppo poca forza, la connessione potrebbe

risultare poco forte e insicura. Se la forza è troppo grande, le viti e altri pezzi potrebbero danneggiarsi e riportare danni irrevocabili.

Volume di fornitura

- Telaio incl. ruote
- Manubrio

Indicazioni per lo smaltimento

Smaltire il prodotto e i materiali di imballaggio in conformità con le normative locali vigenti. Conservare i materiali di imballaggio (ad es. sacchetti di plastica) fuori dalla portata dei bambini. Per ulteriori informazioni sullo smaltimento del prodotto a fine vita, rivolgersi all'amministrazione comunale. Smaltire l'articolo e l'imballaggio in modo ecocompatibile.

Condizioni di garanzia

Su tutti i telai, sterzi e forcelle PUKY noi (PUKY GmbH & Co. KG, Fortunastraße 11, 42489 Wülfrath) concediamo agli utenti finali privati una garanzia del produttore di 5 anni dalla data di acquisto per i danni da rottura e deformazione causati da difetti di lavorazione o di materiale. Sono quindi esclusi dalla garanzia i consumatori finali che utilizzano o applicano i prodotti nello svolgimento della loro attività professionale, ad esempio gli atleti o i bambini.

La presente garanzia è valida su scala mondiale e per tutti i veicoli PUKY. La garanzia è espressamente limitata alla riparazione gratuita o alla consegna gratuita di un telaio, una forcella o uno sterzo equivalente. L'installazione e la rimozione dei suddetti componenti non sono coperte dalla garanzia. La scelta se effettuare una riparazione o una sostituzione equivalente è a libera discrezione di PUKY. PUKY si riserva il diritto di scambiare o sostituire i componenti non conformi al disegno cromatico originale dei componenti. La suddetta prestazione non estende né rinnova la garanzia. PUKY acquisisce la proprietà dei componenti eventualmente sostituiti o scambiati.

La garanzia è trasferibile ed è legata al prodotto, non alla persona. Per attivare la garanzia per la prima volta, è richiesta la registrazione da parte dell'utente finale privato sul sito web PUKY (www.puky.de) entro 4 settimane dall'acquisto del veicolo PUKY. Dopo la registrazione, l'utente finale privato riceverà un numero di garanzia via e-mail. In caso di rivendita del veicolo PUKY, il successivo utente finale privato deve registrarsi nuovamente sul sito web di PUKY (www.puky.de) con il numero di garanzia di cui sopra o con la prova di acquisto originale per far attivare la garanzia per il periodo rimanente.

Durante il periodo di garanzia, l'utente finale privato deve sempre comunicare i suoi diritti di garanzia al rivenditore PUKY (vedi ricevuta d'acquisto) presentando una copia della ricevuta d'acquisto o il numero di garanzia inviato da PUKY al rivenditore PUKY. Nel caso in cui ciò non sia possibile per l'utente finale privato (ad es. per un trasloco o per la chiusura dell'attività, ecc.), lo si può fare anche direttamente presso PUKY (PUKY GmbH & Co.KG, Fortunastraße 11, 42489 Wülfrath). Le spese di spedizione da pagare in occasione delle richieste di garanzia con l'invio dei prodotti a PUKY sono a carico dell'utente finale privato. Questo non si applica qualora l'utente finale privato abbia anche diritto alla garanzia legale in base alla quale i prodotti vengono inviati a PUKY.

Sono esclusi dalla garanzia i danni dovuti a normale usura. Inoltre la garanzia non copre i danni causati dall'uso improprio o non conforme alla destinazione d'uso, ad es. negligenza (mancanza di cura e manutenzione), caduta, sovraccarico, o da modifiche al telaio o alla forcella o dall'aggiunta o modifica di componenti aggiuntivi. La garanzia non copre il risarcimento di danni consequenziali diretti o indiretti.

I diritti legali del cliente rimangono inalterati dalla presente garanzia. La garanzia è valida in aggiunta ai diritti legali sulla consegna di merci senza difetti nei confronti del venditore e non limita tali diritti legali per difetti. La rivendicazione di tali diritti legali è gratuita per il cliente.

ISTRUZIONI DI MONTAGGIO R 1

Per il montaggio del R 1 occorre il seguente utensile
(non incluso nel volume di consegna)

- Chiave a brugola 5 mm

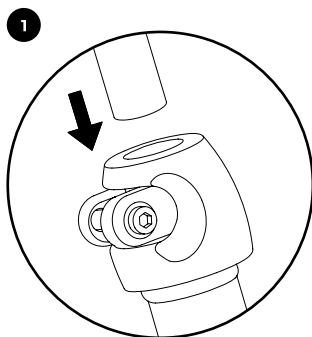

Inserire il manubrio nel tubo della forcella.

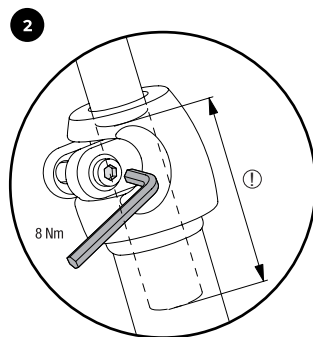

Stringere la vite. Fare attenzione alla marcatura del livello minimo di inserimento!

ISTRUZIONI DI MONTAGGIO R 07 L

Per il montaggio del R 07 L occorre il seguente utensile
(non incluso nel volume di consegna)

- Chiave a brugola 6 mm

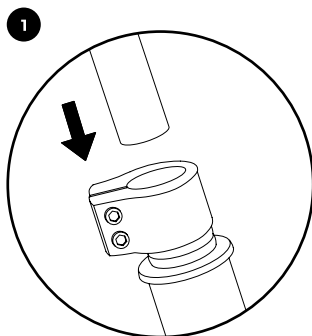

Inserire il manubrio nel tubo della forcella.

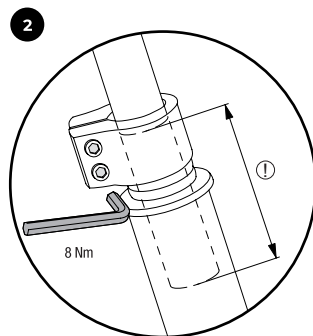

Stringere la vite. Fare attenzione alla marcatura del livello minimo di inserimento!

CONTROLLO DELL'IMPOSTAZIONE E REGOLAZIONE ACCURATA DEL V-BRAKE (SOLO PER IL MODELLO R 07 L)

Utensile necessario

(non incluso nel volume di consegna)

- Giravite a stella
- Chiave a brugola 5 mm

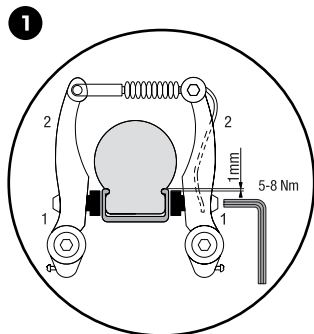
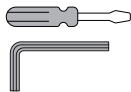

Il freno è già stato montato e regolato su questo veicolo da PUKY. Non dimenticare che le guarnizioni dei freni sono posizionate parallelamente le une alle altre e sono allineate correttamente ai cerchioni. Ciò significa che queste dovrebbero trovarsi a una distanza di circa 1 mm dal bordo superiore dei cerchioni. Nel caso in cui il posizionamento non fosse corretto, sbloccare il dado di fissaggio della guarnizione del freno (1) e correggere come descritto sopra. Tirare inoltre la leva del freno e riavvitare il dado di fissaggio (5-8 Nm).

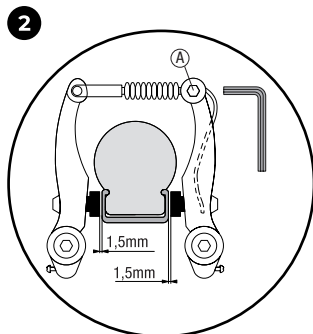

La tensione del cavo del freno è regolata al dado di fissaggio (A) in modo tale che la guarnizione del freno si trovi a una distanza di rispettivamente ca. 1,5 mm.

Se si rendesse necessaria una correzione, allora la parte finale del cavo sporgente deve essere nuovamente fissata al freno.

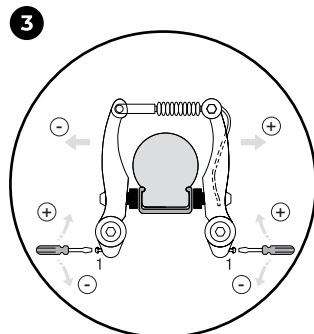

Ruotando la vite di regolazione, si correggono ora le braccia del freno centralmente. È necessario un cacciavite a croce separato.

È importante che la leva del freno venga azionata più volte, affinché la tensione delle braccia del freno sia distribuita in modo equivalente su entrambi i lati e affinché la regolazione sia efficace. Il contatto tra il corpo del freno e il cerchione deve avvenire contemporaneamente su entrambi i lati.

Wprowadzenie

Serdечно gratulujemy zakupu pojazdu marki PUKY. Nabyłeś produkt wysokiej jakości, który z pewnością przysporzy Tobie i Twojemu dziecku wiele radości.

Przed rozpoczęciem użytkowania pojazdu prosimy uważnie przeczytać i zachować do wykorzystania w przyszłości. Przed pierwszym użyciem uważnie przeczytać tę instrukcję i zachować ją do użycia w przyszłości. Nieprzestrzeganie tych wskazówek może spowodować zagrożenie dla Twojego dziecka. W przypadku pytań i problemów prosimy zwrócić się do specjalistycznego handlu lub nawiązać kontakt z nami: www.puky.de

Ostrzeżenie R 1

Uwaga. Wymagane jest użytkowanie wraz z ochraniaczami i kaskiem. Produkt nie jest przeznaczony do ruchu ulicznego. Maksymalne obciążenie 20 kg.

Wskazówki zagrożenia

Montaż musi być przeprowadzony bardzo ostrożnie przez osobę dorosłą, aby uniknąć upadku, wypadku lub zaplątania. Wykonanie tych czynności wymaga określonego czasu. Niektóre prace montażowe wymagają zdolności do majsterkowania i wprawy w obchodzeniu się z narzędziami (np. z kluczami do śrub). Jeżeli nie jesteś pewny swoich umiejętności, zwróć się o pomoc do fachowego punktu handlowego lub do odpowiedniego warsztatu. Ten pojazd do zabawy może mieć ostre krawędzie. Stosować środki ochrony indywidualnej (helm, rękawice, ochraniacze kolan i łokci oraz pełne obuwie)! Hulajnogę jest przeznaczoną tylko dla jednej osoby. Hulajnogę prosimy używać tylko w obszarach poza drogami publicznymi. Pojazd używać tylko na powierzchniach gładkich, czystych i suchych, na których w miarę możliwości nie powinny znajdować się inne uczestnicy ruchu drogowego. Ten pojazd nie jest przeznaczony do jazdy wyczołowej. Przy wszystkich niedozwolonych są skoki i przejeżdżanie przez krawężniki, które spowodują uszkodzenie hulajnoży. Z pojazdu nie korzystać w ciemności ani przy złej widoczności. Unikać terenów stromych. Pojazd nie spełnia wymogów kodeksu drogowego (SZVO) (R 1) i może poruszać się po drogach publicznych. Dopuszczalne obciążenie całkowite: 20 kg (R 1), 100 kg (R 07 L).

Wskazówki dotyczące użytkowania

Hulajnogę uprawia się w ruchu przez wielokrotne odpychanie nogi od podłoża.

R 1: Pojazd nie posiada hamulca. Należy zachować ostrożność podczas korzystania z zabawki. Zeby uniknąć upadków lub kolizji, które mogą spowodować obrażenia użytkownika lub innych osób, niezbędna jest zrzeczność.

R 07 L: Aby zahamować, użyj drążka hamulcowego na kierownicy. Steruje on hamulec na tylnym kole.

Przy dłuższym użyciu hamulec może się przegrzać. Nie dotykaj go tuż po hamowaniu – grozi poparzeniem! Pamiętać należy zmniejszonej hamulca przedniego kola (jeżeli zamontowano) podczas deszczu i na mokrej nawierzchni. Należy unikać nagłego, gwałtownego hamowania przednim hamulcem tarczowym (szczególnie hamulce typu V-Brake dysponują dużą siłą hamowania), gdyż może to spowodować nieoczekiwaną reakcję pojazdu i upadek.

Ustawowa odpowiedzialność

Eobowiązuje ustawowa odpowiedzialność cywilna za wady fizyczne rzeczy. Szkody spowodowane przez niewłaściwe użytkowanie, użycie siły, niedostateczną konserwację lub będące konsekwencją normalnego z użytkowania nie są objęte tą odpowiedzialnością.

Odpowiedzialność rodziców

W przypadku zgodnego z przeznaczeniem użytkowania można z dużym prawdopodobieństwem wykluczyć zagrożenie w trakcie zabawy. Należy jednak pamiętać, że naturalna potrzeba ruchu u dzieci a także ich temperament mogą przyczynić się do powstania sytuacji i zagrożeń, których nie można przewidzieć, i których nie obejmuje odpowiedzialność cywilna producenta. Dzieci i młodzież należy informować w odpowiednim zakresie o zasadach obchodzenia się z pojazdem, żeby uniknąć upadków i zderzeń.

Tabliczka znamionowa

Tabliczka znamionowa jest umieszczona poniżej na ramie. Podane na niej informacje zaopatują na końcu tej instrukcji obsługi, aby mieć je pod ręką w razie kontaktu z serwisem lub podczas zamawiania części zamiennych.

Konserwacja i pielęgnacja

Przed użyciem należy sprawdzić, czy układ kierowniczy jest prawidłowo wyregulowany, wszystkie części pod kątem ewentualnego zużycia, a połączenia śrubowe pod kątem prawidłowego dopasowania. Samozabezpieczające się nakrętki obracają się bardzo ciężko i po całkowitym odkręceniu muszą zostać wymienione na nowe!

Żeby zapewnić wysoki, uzyskany konstrukcyjnie poziom bezpieczeństwa pojazdu, części zużyte lub uszkodzone należy niezwłocznie wymienić na oryginalne części zamienne PUKY. Nie wolno dokonywać żadnych modyfikacji, chyba że zgodnie z niniejszą instrukcją. Do momentu naprawy uszkodzonego pojazdu nie należy używać Części wyjętych nie prostować, lecz wymienić.

Części podlegające zuyiciu: Rama z kołami, hamulce i klocki hamulcowe, linki hamulcowe, rączki kierownicy (gripy).

Pojazdu nie czyścić wysokociśnieniową myjką. Pojazd wyczyścić słabym roztworem mydła, następnie wszystkie umyte części dokładnie wytrzeć do sucha miękką szmatą. Pojazd nie wystawiać na działanie materiałów sprzyjających korozji (soli do posypywania dróg, morskiej wody i nawozów).

Sprawdź działanie hamulców (jeżeli znajdują się w Twoim modelu hulajnoży). Powierzchnie hamulców powinny być wolne od smaru i powinny znajdować się w zalecanej pozycji. Podczas zmiany klocków hamulcowych, upewnij się że są przeznaczone do obręczy aluminiowych, w innym przypadku ich wydajność może być bardzo mała. Zwracaj uwagę na odpowiednie ciśnienie opon. Rekomendowane ciśnienie znajduje się na oponie.

Opony używane w hulajnogach PUKY, tak jak opony samochodowe wykonane z użyciem naturalnej gumy, mogą pozostawiać na powierzchni ślady. Prosimy zabezpieczyć powierzchnię przed ewentualnym zabrudzeniem przez opony.

Należy mocno dokręcić wentyle i Zatyczki wentyli tak by uniknąć niebezpieczeństwa polknięcia ich przez dziecko.

Wymiana koła

Zapasowe koła są dostępne u Twojego dystrybutora lub pod naszym adresem internetowym www.puky.de.

Rozpakowanie i zakres dostawy

Do otwierania opakowania i do usuwania materiału opakowaniowego nie używać ostrych przedmiotów. Przez nieuważne można uszkodzić lakier lub części pojazdu.

Sprawdź kompletność dostawy i brak uszkodzeń. Jeżeli czegoś brakuje, to przed wznowieniem pracy należy zwrócić się do punktu handlowego, w którym dokonano zakupu.

Drobne części potrzebne do montażu (na przykład śruby i podkładki) nie mogą dostać się w ręce małych dzieci. Istnieje niebezpieczeństwo uduszenia przez polknięcie. Także wszelkie materiały opakowaniowe przechowywać w miejscach niedostępnych dla dzieci.

W niektórych miejscach śruby trzeba dokręcić z określonym momentem obrotowym. Wielkość tego momentu obrotowego jest podawana w niutonometrach (20 Nm). Jeżeli śruba zostanie przykręcona ze zbyt małym momentem obrotowym, to połączenie może być zbyt luźne i niebezpieczne. Natomiast przykręcenie ze zbyt dużym momentem może uszkodzić lub zniszczyć śruby i inne części.

Zakres dostawy

- Rama z kołami
- kierownica

Wskazówki dotyczące uylizacji

Produkt i materiały opakowaniowe należy uylizować zgodnie z obowiązującymi przepisami lokalnymi. Materiały opakowaniowe (np. woreczki foliowe) należy zuyizowywać w miejscu niedostępnym dla dzieci. Więcej informacji na temat uylizacji zużytego produktu można uzyskać w urzędzie gminy lub miasta. Produkt i opakowanie należy uylizować w sposób przyjazny dla środowiska.

Warunki gwarancji

My (PUKY GmbH & Co. KG, Fortunastraße 11, 42489 Wülfrath) udzielamy prywatnym uylizownikom końcowym 5-letniej gwarancji producenta, licząc od daty zakupu, na wszystkie ramy, kierownice i widelce PUKY na pęknięcia i deformacje spowodowane błędami obróbki lub wadami materiałowymi. Z gwarancji wyłączeni są zatem uylizownicy końcowi, którzy uylizują lub stosują produkty w związku ze swoją działalnością zawodową, np. przedszkola.

Gwarancja jest ważna na całym świecie i dotyczy wszystkich pojazdów PUKY. Gwarancja jest wyraźnie ograniczona do bezpłatnej naprawy lub bezpłatnej dostawy równoważnej ramy, widelca lub kierownicy. Montaż i demontaż wy wymienionych części nie jest objęty gwarancją. Decyzja o przeprowadzeniu naprawy lub wymiany części na równoważne zależy wyłącznie od uznania PUKY. PUKY zastrzega sobie prawo do wymiany lub zamiany części na takie, które odbiegają od oryginalnej kolorystyki. Powyższa usługa nie przedłuża ani nie odnawia gwarancji. PUKY nabywa prawo własności do zastępstwych lub wymienionych części.

Gwarancja jest zbywalna i jest związana z produktem, a nie z osobą. Aby aktywować gwarancję po raz pierwszy, prywatny uylizownik końcowy musi zarejestrować się na stronie internetowej PUKY (www.puky.de) w ciągu 4 tygodni od zakupu pojazdu PUKY. Po zarejestrowaniu prywatny uylizownik końcowy otrzyma e-mailem numer gwarancji. W przypadku odsprzedaży pojazdu PUKY kolejny prywatny uylizownik końcowy musi także zarejestrować się na stronie internetowej PUKY (www.puky.de), podając swój wymieniony numer gwarancji lub oryginalny dowód zakupu, aby gwarancja została aktywowana na pozostały okres.

W okresie gwarancji prywatny uylizownik końcowy musi zawsze zgłaszać swoje roszczenia gwarancyjne w specjalistycznym punkcie sprzedaży PUKY (patrz dowód zakupu), przedstawiając kopie dowodu zakupu lub numer gwarancji przesłany przez PUKY. Jeżeli prywatny uylizownik końcowy nie ma takiej możliwości (np. w powodu zmiany miejsca zamieszkania, zamknięcia sklepu itp.), swoje roszczenie może zgłosić bezpośrednio do firmy PUKY (PUKY GmbH & Co.KG, Fortunastraße 11, 42489 Wülfrath). Koszty wysyłki ponoszone w związku z roszczeniami z tytułu gwarancji poprzez wysłanie produktów do PUKY ponosi prywatny uylizownik końcowy. Zasada ta nie ma zastosowania, jeśli prywatnemu uylizownikowi końcowemu przysługują także ustawowe roszczenia z tytułu rękymy, i w związku z rekolnią produktu są wysyłane do PUKY.

Z gwarancji wyłączone są uszkodzenia, które wynikają z normalnego zużycia. Niniejsza gwarancja nie obejmuje również uszkodzeń spowodowanych niewłaściwym lub niezgodnym z przeznaczeniem użytkowaniem, np. zaniedbaniem (brak pielęgnacji i konserwacji), upadkiem, przecięciem, zmianami w ramie lub widelcu albo montażem lub modyfikacją dodatkowych elementów. Gwarancja nie obejmuje odszkodowania za bezpośrednio lub pośrednio szkodzący następce.

Niniejsza gwarancja nie narusza ustawowych praw klienta. Gwarancja istnieje obok ustawowych roszczeń wobec sprzedającego o dostarczenie towaru wolnego od wad i nie ogranicza ustawowych roszczeń z tytułu wad. Dochodzenie tych ustawowych praw jest dla klienta bezpłatne.

INSTRUKCJA MONTAŻU R 1

Do montażu R 1 potrzebne są następujące narzędzia (nie wchodzą w zakres dostawy)

- Klucz imbusowy 5 mm

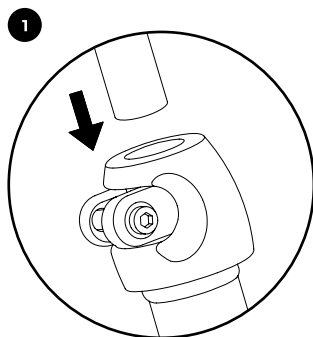

Kierownicę wetknąć w koronę widelca.

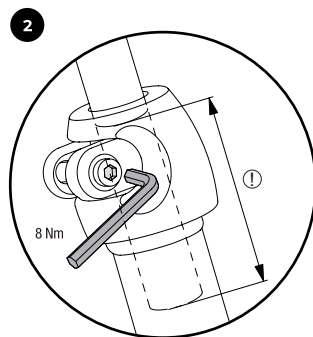

Dokręcić śrubę. Przestrzegać oznakowania minimalnej głębokości wetknięcia trzpienia!

INSTRUKCJA MONTAŻU R 07 L

Do montażu R 07 L potrzebne są następujące narzędzia (nie wchodzą w zakres dostawy)

- Klucz imbusowy 6 mm

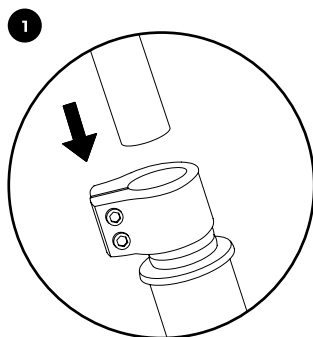

Kierownicę wetknąć w koronę widelca.

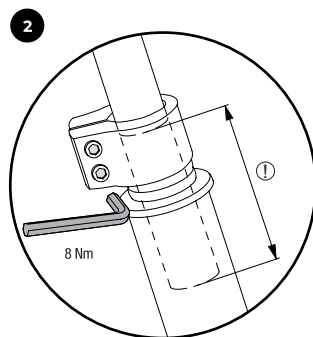

Dokręcić śrubę. Przestrzegać oznakowania minimalnej głębokości wetknięcia trzpienia!

KONTROLA I DOPRECYZOWANIE USTAWIENIA HAMULCA (V-BRAKE) (TYLKO MODEL R 07 L)

Potrzebne narzędzia
(nie wchodzą w zakres dostawy)

- Wkrętak krzyżowy
- Klucz imbusowy 5 mm

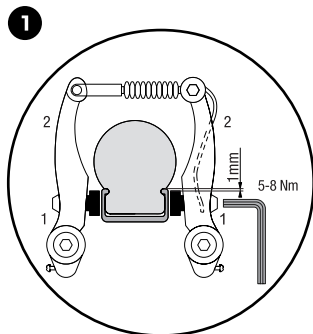
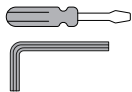

Hamulec tego pojazdu został zamontowany i wyregulowany przez PUKY. Upewnij się, że obydwie okładziny hamulcowe są wzajemnie równoległe i właściwie ustawione względem obręczy koła. Muszą one znajdować się ok. 1 mm poniżej górnej krawędzi obręczy koła. Jeżeli ustawienie nie będzie prawidłowe, to należy poluzować śrubę mocującą okładzinę hamulcową (1) i wykonać regulację zgodnie z powyższym opisem. W tym celu pociągnąć za dźwignię hamulca i ponownie dokręcić śrubę mocującą (5-8 Nm).

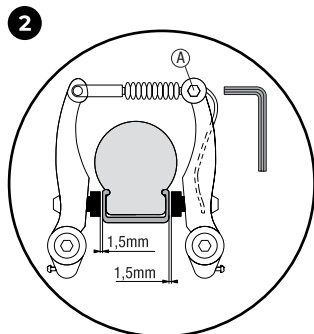

Napięcie linki hamulcowej należy ustawić na nakrętce (A) w taki sposób, aby okładziny hamulcowe były oddalone od obręczy koła o około 1,5mm.

Jeżeli konieczna będzie regulacja, to po jej zakończeniu wystający koniec linki należy ponownie zakleszczyć w hamulcu.

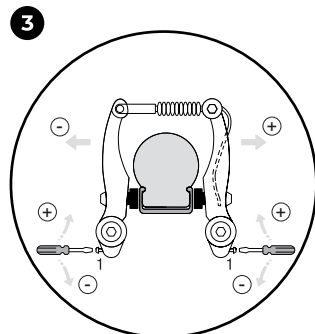

Pokręcając śrubą regulacyjną ustawisz centralnie ramiona hamulcowe. Do tego potrzebny jest specjalny wkrętak krzyżowy.

Przy tym wielokrotnie uruchomić dźwignię hamulcową, aby napięcie ramion hamulcowych rozłożyło się równomiernie po obu stronach, co stanowi podstawę skutecznej regulacji. Kontakt klocka hamulcowego z obręczą koła musi być jednoczesny po obu stronach.

Úvod

Srdčně vám blahopřejeme ke koupi tohoto vozíčka PUKY. Získali jste kvalitní výrobek, který vám určitě přinese hodně radosti.

Než začnete vozidlo používat a za účelem jeho dalšího použití je nutné, abyste si důkladně přečetli návod! Před použitím si tyto pokyny důkladně přečtěte a uschovejte je. Pokud byste tyto pokyny nedodržovali, mohla by být ohrožena bezpečnost vašeho dítěte. V případě dotazů nebo problémů se obraťte na vašeho specializovaného prodejce nebo využijte náš internetový kontakt: www.puky.de

Varování R 1

Pozor: Používat s ochrannými pomůckami. Není určeno pro použití v silničním provozu. Max 20 kg.

Upozornění na nebezpečí

Montáž musí provádět velmi opatrně dospělá osoba, aby nedošlo k pádu, nehodě nebo zamožání. Vyhrade si na to dostatek času. Některé montážní práce vyžadují řemeslnou zručnost a praxi v zacházení s nářadím (např. šroubové klíče). Pokud si nejste jisti, obraťte se na specializovaného prodejce nebo servis. Toto vozítko má potenciálně ostré hrany. Používejte osobní ochranné prostředky (přilbu, rukavice, chrániče kolen a loktů, uzavřenou obuv!) Koloběžka je vhodná pouze pro jednu osobu. Koloběžku používejte jen ve vhodných oblastech a mimo veřejné dopravní plochy. Koloběžku používejte pouze na hladkých, čistých a suchých povrchích, na kterých se podle možnosti nepohybují další účastníci. Koloběžka není vhodná do terénu. Obzvláště skoky při přejezdu přes hrany obrubníků nejsou přípustné a vedou k poškození koloběžky. Vozidlo nepoužívejte ve mlhě, ani při snížené viditelnosti. Využívejte se strměmu povrchu. Toto vozidlo neodpovídá předpisům o podmáčkách vozidel provozu na pozemních komunikacích (StVZO) a nesmí se používat v silniční dopravě. Povoleno celkové zatížení: 20 kg (R 1), 100 kg (R 07 L).

Pokyny k použití

Koloběžka se poňání opakovaným odražením pomocí chodidla.

R 1: Toto vozítko není vybaveno brzdou. Při používání hračky je třeba zvýšené opatření, protože je zapotřebí určité obratnosti, aby se předešlo pádům nebo kolizím, které by mohly způsobit zranění uživatele nebo jiných osob.

R 07 L: Pro zabránění stisknutí brzdového páku na řidítka. Ta ovládá V-brzdu na zadním kole.

Při trvalém použití se brzdové zařízení může velmi zahřát. Brzdy byste se po takovém brzdění neměly dotýkat – hrozí nebezpečí popálení! Zohledněte snížení brzdící účinek brzdy předního kola (pokud je k dispozici) na mokřem povrchu (při dešti atd.). Náhlejší silnému brzdění pomocí brzdy na předním kole byste se měli vyhnout (zejména brzda v dispoziční silným brzdícím účinkem), protože chování vozidla během jízdy se tím náhle změní a může způsobit pád.

Zákonek předepsaná záruka

Podle zákonek předepsaná záruka na věčné nedostatky. Škody, které vzniknou v důsledku neodborného namáhání, následného zásahu, nedostatečné údržby nebo v důsledku běžného opotřebování, jsou vyloučeny ze záruky na věčné nedostatky.

Zodpovědnost rodičů

Při používání produktu v souladu s účelem určení lze celkem vyloučit nebezpečí hrozící během hrani. Uvědomte si i to, že v důsledku přirozené potřeby po pohybu a temperamentu dětí a mladistvých se mohou vyskytnout nepředvídatelné a nebezpečné situace, které vylučují zodpovědnost výrobce. Počítejte děti a mládež, jak správně s vozidlem zacházet, aby se zabránilo pádům nebo narázům.

Typový štítek

Typový štítek je upevněn zespodu na rámu. Zaznamenejte si údaje uvedené na typovém štítku na konci tohoto návodu k použití, abyste je měli vždy po ruce v případě dotazů nebo objednávání náhradních dílů.

Údržba a ošetřování

Před použitím zkontrolujte, zda je řízení správně seřízeno, zda nejsou všechny díly opotřebované a zda šroubové spoje správně ulicují. Samopojistné matice mají těžký chod a musejí se po úplné demontáži vyměnit.

Abyste zachovala konstrukční úroveň bezpečnosti, je nutné okamžitě vyměnit opotřebované nebo vadné díly za originální náhradní díly PUKY. Žádné změny nesmí být prováděny jinak než v souladu s těmito pokyny. Z bezpečnostních důvodů by se vozítko až do provedení opravy nemělo používat. Ohnuté díly nerovnejte, ale vyměňte.

Opotřebované díly: Rám včetně kol, ráfek kola, vnitřní a vnější kabely, brzdy kol, rukojeť řídket.

Vozítko se nesmí čistit vysokotlakými čistícími zařízeními! Vozítko čistěte slabým mýdlovým roztokem a poté je důkladně vysušte měkkou utěrkou. Vozítko nenechávejte v blízkostimateriálů, které urychlují korozi (posypová sůl, mořská voda, hnojiva). Vozítko se nesmí skladovat ve vlhkých prostorách.

Kontrolujte i účinek brzd (pokud je používáte). Brzdná plocha nesmí být masťná. Při výměně brzdových destiček musí být nahrazeny stejným typem (litina či hliník), jinak nelze zaručit požadovaný brzdící účinek. Také kontrolujte tlak vzduchu v pneumatikách (doporučený tlak vzduchu naleznete na boku pneumatiky).

Stejně jako u automobilových pneumatik i pneumatiky na této koloběžce, pokud koloběžka dlouhou dobu stojí na jednom místě, mohou zanechat otisky na podlaze. Tomu, se prosím, zkuste vyhnout.

Dbejte na to, aby Vaše dítě neodšroubovalo ventilek pneumatiky (nebezpeční spolknutí).

Výměna kol

Náhradní kola jsou k dostání u vašeho specializovaného prodejce nebo prostřednictvím našeho internetového kontaktu www.puky.de

Vybavení a rozsah dodávky

K otevření balení a odstranění ochranného materiálu nepoužívejte ostré předměty. Mohli byste tím neúmyslně poškodit lakování nebo díly vozítká.

Zkontrolujte úplnost a neporušenost dodávky. Pokud by něco chybělo, obraťte se před zahájením dalších prací na svého specializovaného prodejce.

Drobné díly, které během montáže potřebujete (například šrouby a podložky), se nesmí dostat do dětských rukou. Hrozí nebezpečí zadušení spolknutím. Držte jakýkoliv obalový materiál mimo dosah dětí.

Na některých místech je nutné, aby se šrouby utáhly určitým utahovacím momentem. Tento utahovací moment je uveden v newtonmetrech (např. 2 Nm). Pokud se šroub dotáhne příliš

malým utahovacím momentem, může být spoj volný a ne bezpečný. Je-li utahovací moment příliš velký, mohou se šrouby a jiné díly poškodit a zničit.

Rozsah dodávky

- Rám včetně kol
- Řidítka

Pokyny k likvidaci

Produkt a obalové materiály zlikvidujte v souladu s platnými místními předpisy. Obalové materiály (např. fóliové sáčky) uchovávejte mimo dosah dětí. Další informace o likvidaci vyřazeného produktu získáte u svého obecního úřadu. Produkt a obal zlikvidujte způsobem šetrným k životnímu prostředí.

Záruční podmínky

Na všechny rámy, řidítka a vidlice PUKY poskytujeme (PUKY GmbH & Co. KG, Fortunastraße 11, 42489 Wülfrath) soukromým koncovým uživateli 5letou záruku výrobce od data nákupu v případě poškození zlomením a deformacemi způsobenými chybami při zpracování nebo nedostatky materiálu. Ze záruky jsou proto vyloučeni koncoví uživatelé, kteří nasazují nebo používají výrobky v souvislosti se svojí profesionální činností, např. mateřské školy.

Záruka má celosvětovou platnost pro všechna vozidla PUKY. Záruka je výslovně omezena na bezplatnou opravu nebo bezplatné dodání ekvivalentního rámu, vidlice nebo řidítek. Na montáž a demontáž uvedených dílů se záruka nevztahuje. Zda se provede oprava nebo výměna, přináležejí zřazení společnosti PUKY. Společnost PUKY si vyhrazuje právo v případě potřeby vyměnit nebo nahradit původní barevné vyhotovení komponentů. Uvedená služba neproduzuje ani neobnovuje záruku. Společnost PUKY získá vlastnické ve vztahu k dílům, které byly nahrazeny nebo vyměněny.

Záruka je přenosná a vztahuje se na výrobek, nikoliv na osobu. Pro první aktivaci záruky se musí soukromý uživatel zaregistrovat na webové stránce společnosti PUKY (www.puky.de) během 4 týdnů po koupi vozidla PUKY. Po registraci obdrží soukromý uživatel e-mailem číslo záruky. V případě dalšího prodeje vozidla PUKY se musí následující soukromý koncový uživatel opětovně zaregistrovat na webové stránce (www.puky.de) společnosti PUKY s výše uvedeným číslem záruky nebo původním dokladem o koupi, aby byla záruka aktivována během zbývajících období.

V záruční době si soukromý koncový uživatel uplatňuje své nároky na záruku zásadně u specializovaného prodejce PUKY (viz doklad o koupi) předložení kopie dokladu o koupi nebo předložení záručního čísla zasláného společnosti PUKY. V případě, že to pro soukromého uživatele není obtížné (např. z důvodu přestěhování, ukončení obchodní činnosti prodejce atd.), může se obrátit i přímo na společnost PUKY (PUKY GmbH & Co. KG, Fortunastraße 11, 42489 Wülfrath). Převratní náklady, které vzniknou zasláním výrobků společnosti PUKY v souvislosti s nároky vyplývajícími ze záruky, hradí soukromý koncový uživatel. To neplatí v případě zaslání výrobků společnosti PUKY, pokud má soukromý koncový uživatel i nárok na zákonné nároky vyplývající ze záruky.

Ze záruky jsou rovněž vyloučeny škody vzniklé běžným opotřebením. Rovněž se tato záruka nevztahuje na poškození způsobené neodborným používáním nebo používáním v rozporu s úmyslným účelem, např. zanedbáním (nedostatečná péče a údržba), pádem, přetížením nebo úpravami rámu nebo vidlice nebo předání či přestavbou dalších komponentů. Záruka se nevztahuje na náhradu přímých nebo nepřímých následných škod.

Touto zárukou nejsou dotčena zákonná práva zákazníka. Záruka existuje vedle zákonných nároků na dodání zboží bez závad vůči prodávajícímu a neomezuje zákonné nároky vyplývající z nedostatků. Uplatnění těchto zákonných práv je pro zákazníka bezpečné.

POKYNY K INSTALACI R 1

Při montáži R 1 budete potřebovat následující nářadí (není součástí dodávky)

- Imbusový klíč 5 mm

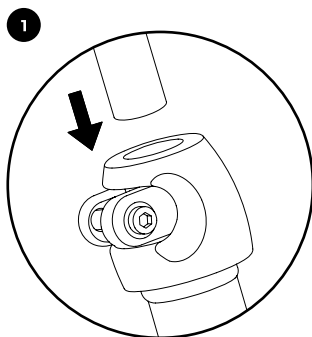

Říditka zasuněte do sloupku vidlice.

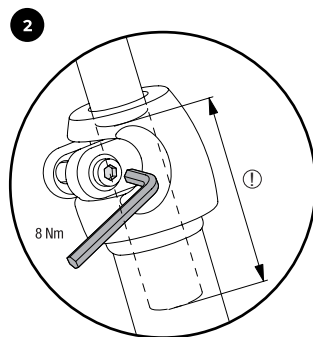

Utáhněte šroub. Řiďte se přitom značkou minimální hloubky zasunutí!

POKYNY K INSTALACI R 07 L

Při montáži R 07 L budete potřebovat následující nářadí (není součástí dodávky)

- Imbusový klíč 6 mm

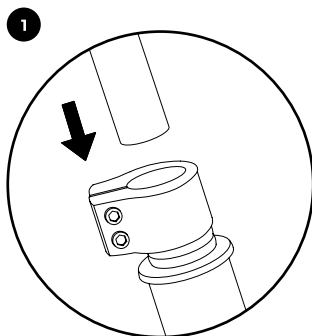

Říditka zasuněte do sloupku vidlice.

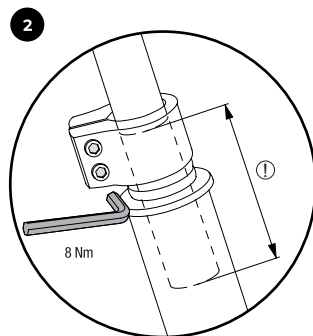

KONTROLA NASTAVENÍ A PŘESNÉ NASTAVENÍ BRZDY (V-BRZDA) (POUZE PRO MODEL R 07 L)

Potřebné nářadí
(není součástí dodávky)

- Křížový šroubovák
- Imbusový klíč 5 mm

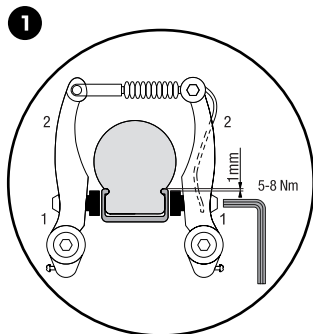
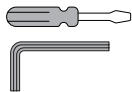

Brzda na vašem vozítku byla již z výrobního závodu společnosti PUKY předmontována a nastavena. Ujistěte se, že se obě brzdová obložení nacházejí paralelně k sobě a že jsou správně vyrovnaná na ráfku. To znamená, že by měla být ve vzdálenosti cca 1 mm pod horní hranou ráfku. Není-li nastavení správné, povolte upínací matici brzdového obložení (1) a proveďte nastavení podle výše uvedeného popisu. Přitom opět zatáhněte za brzdovou páku a upínací matici opět pevně zašroubujte (5-8 Nm).

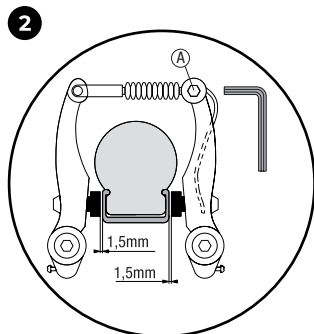

N apnutí l anka b rzdy j e n a kotvící m atici (A) nastaveno tak, aby mělo brzdové obložení vždy cca 1,5 mm odstup od ráfku.

Je-li třeba provést přesné nastavení, musí se opět sevřít přechýlující konec drátu na brzdě.

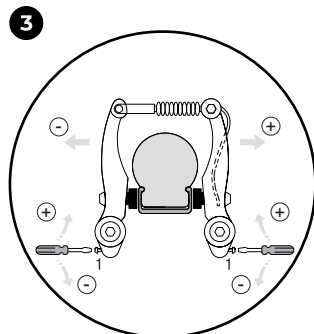

Otáčením nastavovacího šroubu vycentrujte nyní ramena brzdy na střed. Potřebujete speciální křížový šroubovák.

Je důležité, aby se přitom brzdová páka několikrát stlačila, tím se rovnoměrně rozdělí napětí brzdových ramen na obě strany a nastavení bude účinné. Kontakt tělesa brzdy/ráfku se musí vyskytovat na obou stranách současně.

Introducción

Enhorabuena por la compra de este vehículo de PUKY. Ha adquirido con este un producto de calidad que sin duda le dará muchas alegrías.

¡Antes de utilizar este vehículo, rogamos que lea detenidamente estas instrucciones y las guarde en un lugar seguro para futuras consultas! Lea atentamente estas instrucciones antes de usar el producto y guárdelas. La inobservancia de estas instrucciones puede conllevar peligro para su hijo. En caso de dudas o problemas diríjase por favor a su distribuidor especializado, o utilice nuestro contactado de Internet: www.puky.de

Nota de advertencia R 1

Atención. Debe usarse con equipo de protección. No debe emplearse en el tráfico viario. Máximo 20 kg.

Indicaciones de peligro

El montaje debe ser realizado con mucho cuidado por una persona adulta para evitar caídas, accidentes o enredos. Tómese el tiempo necesario para ello. Algunas tareas de montaje precisan habilidad manual y práctica en el uso de las herramientas (p. ej. los destornilladores). En caso de duda, póngase en contacto con su distribuidor oficial o con un taller. Este vehículo de juguete tiene bordes potencialmente afilados. ¡Utilice un equipamiento de protección personal (casco, guantes, protectores para la rodilla y codos, calzado cerrado)! El scooter solo es apto para usarse por una persona. Utilice el scooter solamente en áreas adecuadas y fuera de las vías públicas de tráfico. Utilice el vehículo solo sobre superficies lisas, limpias y secas y en las que, en la medida de lo posible, haya el menor número posible de otros usuarios. Este vehículo no es apropiado para utilizarse en espacios off-road (sin pavimento). En particular, no está permitido realizar saltos o transitar sobre bordillos ya que podrían ocasionar daños en el scooter. No utilice el vehículo en la oscuridad o con mala visibilidad. Evite conducir sobre terrenos escarpados. Este vehículo no cumple con la normativa de tráfico y por eso no se puede utilizar en vías públicas. Carga total admisible: 20 kg (R 1), 100 kg (R 07 L).

Indicaciones para su uso

El patinete se acciona mediante un empuje reiterado con el pie.

R 1: El vehículo no dispone de frenos. El empleo del juguete debe hacerse con precaución, pues requiere habilidad a fin de evitar caídas o golpes por las que pudieran resultar lesionadas el usuario u otras personas.

R 07 L: Para frenar accionar la palanca de freno en el manillar. Esta acciona el freno V-Brake en la rueda trasera.

En caso de uso continuo el dispositivo de freno puede calentarse. ¡Tras el procedimiento de frenado no se debe tocar el freno; existe peligro de quemaduras! Tenga en cuenta que en situaciones de lluvia y humedad los frenos de la rueda delantera (si existe) pierden eficacia. Evite frenar bruscamente con el freno de la rueda delantera (el freno V-Brake tiene una gran capacidad de frenado), debido a que puede cambiar el comportamiento del vehículo y ocasionar una caída.

Aplicación la responsabilidad por defectos

Es de aplicación la responsabilidad por defectos obligatoria. Los daños producidos por esfuerzos indebidos, actos violentos, mantenimiento insuficiente o por el normal desgaste están excluidos de la responsabilidad por defectos.

Responsabilidad de los padres

Con un uso correcto están descartados en gran medida los riesgos durante la acción del juego. Tenga sin embargo en cuenta que pueden presentarse situaciones y peligros imprevistos debido a la natural necesidad de movimiento y al temperamento de los niños y los adolescentes que excluyen cualquier responsabilidad por parte del fabricante. Enseñe a los niños y jóvenes a utilizar correctamente el vehículo, para evitar caídas y atropellos.

Placa de tipo

La placa de tipo se encuentra ubicada debajo del bastidor. Anote los datos de la placa de tipo al final de este manual de instrucciones, para tenerlos a mano cuando tenga que pedir repuestos o realizar alguna consulta.

Mantenimiento y conservación

Antes de utilizarlo, compruebe que la dirección está correctamente ajustada, que todas las piezas no están desgastadas y que las uniones atornilladas están bien ajustadas. Compruebe antes de su uso un posible desgaste de todas las piezas, así como que las uniones roscadas estén apretadas correctamente. ¡Las tuercas autoblocantes son rígidas y deben sustituirse después de un desmontaje completo!

Para mantener el alto nivel de seguridad establecido constructivamente deben sustituirse de inmediato las piezas desgastadas o defectuosas por piezas de recambio originales de PUKY. No se puede realizar ninguna modificación, excepto de acuerdo con estas instrucciones. Por motivos de seguridad no debería utilizarse el vehículo hasta que no esté reparado. No debe enderezar las piezas torcidas, sino sustituir las.

Piezas de desgaste: ¡Bastidor, incl. ruedas, los forros de freno, los forros de las empuñaduras.

No debe limpiarse el vehículo con ningún dispositivo de alta presión. Limpie el vehículo con una solución jabonosa ligera y seque a continuación todo frotándolo meticulosamente con un paño suave. Mantenga los materiales corrosivos (sal para el deshielo de viales y aceras, agua de mar, fertilizantes) alejados del vehículo. No debe almacenarse el vehículo en espacios húmedos.

Controle la eficacia de los frenos (si existen). Las superficies de frenado deben estar libres de grasa y estar situadas en la posición correcta. Al sustituir las pastillas de freno preste atención a que constituyan la pareja adecuada para la llanta (aluminio/ aleación), porque de lo contrario no se puede garantizar la eficacia de frenado. Al inflar los neumáticos preste atención a la presión de aire adecuada (la presión de aire a mantener está indicado en los laterales de los neumáticos).

De forma parecida a como ocurre en los neumáticos de los coches, existe en el caso del caucho natural vulcanizado la formación de manchas en la zona de las superficies de contacto de las ruedas. Proteja por favor las superficies de contacto entre el suelo y los neumáticos.

Deben apretarse bien las tapas de las válvulas y mantenerse lejos del alcance de los niños (peligro de ingestión).

Cambio de ruedas

Puede adquirir ruedas de repuesto a través de su revendedor especializado o nuestro contactado de Internet www.puky.de

Desempaqueado y volumen de suministro

No emplee ningún objeto afiliado para abrir el envoltorio y retirar el material de protección. Puede dañar sin querer la pintura o piezas del vehículo.

Compruebe que el contenido del su ministro esté completo e intacto. En caso de faltar cualquier componente, diríjase por favor a su distribuidor espe cializado antes de iniciar otros trabajos.

Las piezas pequeñas que se precisan durante el montaje (por ejemplo tornillos y arandelas) no deben caer en manos de niños pequeños. Existe peligro de asfixia por ingestión. Mantenga también cualquier material del envoltorio lejos del alcance de los niños.

En algunos puntos es necesario apretar las tuercas con un par de giro determinado. Este par de giro está indicado en newton metro (por ejemplo 2 Nm). Si se aprieta un tornillo con un par de giro insuficiente, la unión está posiblemente aun demasiado suelta y no es segura. Si la fuerza es excesiva pueden dañarse o romperse las tuercas u otras piezas.

Volumen de suministro

- Bastidor, incl. ruedas
- Manillar

Indicaciones para la eliminación

Elimine el producto y los materiales de embalaje de acuerdo con las normativas locales vigentes. Mantenga los materiales de embalaje (como bolsas de plástico) fuera del alcance de los niños. Para obtener más información sobre la eliminación del producto usado, consulte a su administración municipal. Elimine el artículo y el embalaje de forma respetuosa con el medio ambiente.

Condiciones de garantía

Nosotros (PUKY GmbH & Co. KG, Fortunastraße 11, 42489 Wülfrath) concedemos a los usuarios finales privados una garantía de fabricante de 5 años para todos los cuadros, manillares y horquillas PUKY a partir de la fecha de compra contra daños por rotura y deformación debidos a defectos de elaboración o de material. Por lo tanto, quedan excluidos de la garantía los consumidores finales que utilicen o apliquen los productos en relación con sus actividades profesionales, por ejemplo, las guarderías.

Esta garantía es válida en todo el mundo y para todos los vehículos PUKY. La garantía se limita expresamente a la reparación gratuita o a la entrega gratuita de un cuadro, una horquilla o un manillar equivalentes. La instalación y el desmontaje de las piezas mencionadas no están cubiertos por la garantía. La realización de una reparación o una sustitución equivalente queda a discreción de PUKY. PUKY se reserva el derecho de cambiar o sustituir componentes con un diseño del color del componente diferente al original. Dicho servicio no amplía ni renueva la garantía. PUKY adquiere la propiedad de las piezas sustituidas o cambiadas.

La garantía es transferible y está relacionada con el producto, no con la persona. Para activar la garantía por primera vez, el usuario final particular debe registrarse en la página web de PUKY (www.puky.de) en las 4 semanas siguientes a la compra del vehículo PUKY. Tras el registro, el consumidor final privado recibe un número de garantía por correo electrónico. En caso de reventa del vehículo PUKY, el subsiguiente usuario final privado deberá volver a registrarse en el sitio web de PUKY (www.puky.de) utilizando el número de garantía anterior o la prueba de compra original para que se active la garantía durante el plazo restante.

Dentro del período de garantía, el usuario final particular deberá presentar sus reclamaciones de garantía siempre al distribuidor especializado de PUKY (ver prueba de compra) presentando una copia del recibo de compra o el número de garantía enviado por PUKY. En caso de que esto no sea posible para el usuario final privado (por ejemplo, debido a un traslado, cierre de la empresa, etc.), también se puede presentar directamente a PUKY (PUKY GmbH & Co. KG, Fortunastraße 11, 42489 Wülfrath). Los gastos de envío que se produzcan con motivo de las reclamaciones de garantía por el envío de los productos a PUKY correrán a cargo del usuario final privado. Esto no se aplica si el usuario final privado también tiene derecho a las reclamaciones de garantía legales con motivo del envío de los productos a PUKY.

Quedan excluidos de la garantía los daños causados por el desgaste normal. Esta garantía tampoco cubre los daños causados por un uso inadecuado o no acorde con el fin previsto, por ejemplo, negligencia (falta de cuidado y mantenimiento), caídas, sobrecarga, cambios en el cuadro o la horquilla o la adición o modificación de componentes adicionales. La garantía no cubre la indemnización por daños directos o indirectos.

Los derechos legales del cliente no se ven afectados por esta garantía. La garantía existe además de las reclamaciones legales de entrega de mercancías sin defectos contra el vendedor y no limita las reclamaciones legales por defectos. El ejercicio de estos derechos legales es gratuito para el cliente.

INSTRUCCIÓN DE MONTAJE R 1

Para montar R 1 hace falta la siguiente herramienta (no incluida en el volumen de suministro)

- Llave Allen de 5 mm

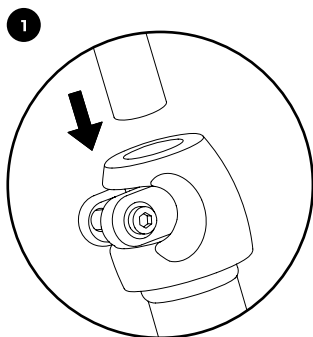

Introduzca el manillar por el cuello de la horquilla.

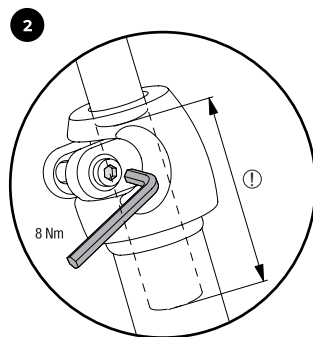

Apriete el tornillo. Observe la marca de selección con la profundidad mínima de inserción!

INSTRUCCIÓN DE MONTAJE R 07 L

Para montar R 07 L hace falta la siguiente herramienta (no incluida en el volumen de suministro)

- Llave Allen de 6 mm

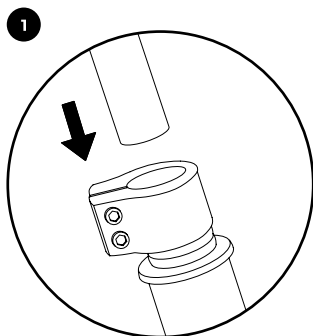

Introduzca el manillar por el cuello de la horquilla.

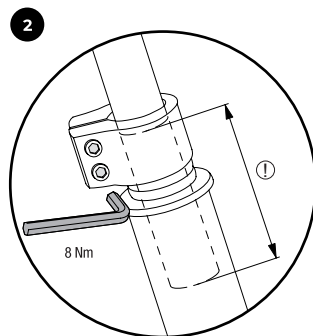

Apriete el tornillo. Observe la marca de selección con la profundidad mínima de inserción!

CONTROLE EL AJUSTE Y REAJUSTE CON PRECISIÓN EL FRENO V (SOLO PARA EL MODELO R 07 L UN JOKER)

Herramienta necesaria
(no incluida en el volumen de suministro)

- Destornillador de estrella
- Llave Allen de 5 mm

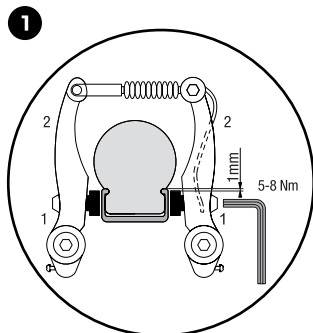
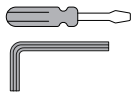

El freno de este vehículo ya ha sido premontado y ajustado por PUKY. Asegúrese de que los dos guarniciones del freno están paralelas y se han alineado correctamente con la llanta. Eso significa que deben estar aprox. a 1 mm de distancia con el borde superior de la llanta. Si el ajuste fuese incorrecto suelte la tuerca de sujeción de la guarnición del freno (1) y ajuste tal como se ha descrito antes. Tire después de la palanca y vuelva a apretar (5-8 Nm) la tuerca de sujeción.

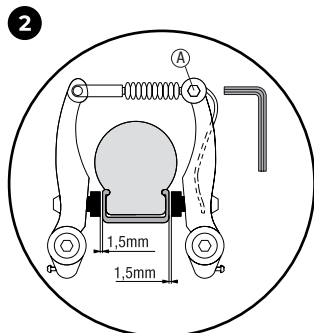

La tensión del cable del freno está ajustada en la tuerca de anclaje (A) de forma que la guarnición está respectivamente aprox. a 1,5 mm de la llanta.
Si fuese necesario reajustar debe volver a fijar de nuevo el extremo del cable que asoma en el freno.

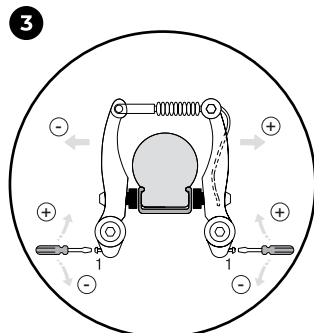

Girando el tornillo de ajuste centra los brazos del freno. Necesita un destornillador de estrella aparte.

Es importante que accione varias veces la palanca del freno, para que la tensión de los brazos se distribuya homogéneamente a ambos lados y el ajuste surta efecto. El contacto guarnición del freno / llanta tiene que ser homogéneo en ambos lados.

Введение

Поздравляем вас с покупкой транспортного средства PUKY. Вы приобрели высококачественное изделие, которое, несомненно, доставит вам удовольствие.

Перед началом использования транспортного средства внимательно прочтите и обязательно сохраните руководство! Перед использованием внимательно прочитайте данные указания и сохраните их. Пренебрежение данными указаниями может повлечь за собой причинение вреда вашему ребенку. В случае возникновения вопросов или проблем обращайтесь к своему дилеру или воспользуйтесь нашим веб-сайтом: www.puky.de

Предупреждение R 1

Внимание. Используйте с защитным снаряжением. Не используйте в уличном движении. 20 кг макс.

Предупреждения об опасностях

Монтаж должен выполняться очень осторожно взрослым человеком во избежание падений, несчастных случаев или задушения. Отведите на монтаж достаточное количество времени. Некоторые монтажные работы требуют определенных практических навыков и опыта обращения с ручными инструментами (например, с гаечным ключом). Если вы чувствуете себя недостаточно уверенно, обратитесь к региональному дилеру или в мастерскую. Кромки игрушечного транспортного средства могут быть острыми. Носить средства индивидуальной защиты (шлем, перчатки, наколенники и налокотники, закрытую обувь). Самokat рассчитан только на одного человека. Самokat разрешается использовать только на подходящей территории, за пределами общественных транспортных путей. Это транспортное средство следует использовать только на гладких, чистых и сухих поверхностях, по возможности свободных от других участников дорожного движения. Данное транспортное средство не предназначено для движения по бездорожью. Не разрешается выполнять прыжки, а также наезжать на край тротуара, так как это может повредить самokat. Не использовать транспортное средство в темное время суток или в условиях плохой видимости. Избегать наклонных участков. Данное транспортное средство не соответствует Правилам допуска транспортных средств к движению, поэтому его нельзя использовать для движения по дорогам. Допустимая общая нагрузка: 20 кг (R 1), 100 кг (R 07 L).

Указания по эксплуатации

Самokat приводится в движение посредством периодического отталкивания ногой.

R 1: Транспортное средство не оснащено тормозами. При использовании игрушки необходимо соблюдать осторожность, так как требуется определенная ловкость, чтобы избежать падений или столкновений, которые могут привести к травмам пользователя или других людей.

R 07 L: Для торможения воспользоваться тормозным рычагом на руле. Он управляет задним тормозом типа V-Brake.

При длительном использовании тормозное устройство может нагреваться. Не разрешается касаться тормоза сразу после торможения: существует опасность получения ожога! Учтите, что во время дождя и повышенной влажности эффективность торможения колеса переднего колеса (если имеется) снижается. Следует избегать резкого, сильного торможения с помощью тормоза переднего колеса (тормоз типа V-Brake обладает особенно высокой тормозной мощностью), так как это может привести к резкому изменению характеристики движения самоката и к падению.

Законодательство об ответственности

Действует предусмотренная законодательством ответственность продавца за дефекты изделия. Ответственность продавца не распространяется на повреждения, вызванные ненадлежащей нагрузкой, силовым воздействием, недостаточным техобслуживанием или естественным износом.

Ответственность родителей

При использовании по назначению опасности во время игры исключены. Однако необходимо следить за тем, чтобы естественная потребность в движении и темперамент детей не стали причиной непредвиденных ситуаций и опасностей, исключая ответственность со стороны изготовителя. Объясните детям и подрастающим подросткам правила обращения с данным транспортным средством, чтобы избежать падений или столкновений.

Табличка

Фирменная табличка прикреплена внизу рамы. Впишите указанные на фирменной табличке данные в конце данного руководства по эксплуатации, чтобы иметь под рукой необходимые сведения на случай возникновения вопросов или запроса запчастей.

Техобслуживание и уход

Перед использованием проверьте правильность регулировки рулевого управления, все детали на предмет возможного износа, а винтовые соединения - на правильность посадки. Самоотпорящиеся гайки имеют тую резьбу и после полного демонтажа подлежат замене!

Для сохранения предусмотренного конструкцией высокого уровня безопасности изношенные или неисправные детали необходимо сразу же заменять оригинальными запасными частями фирмы PUKY. Запрещается вносить изменения, кроме как в соответствии с данными инструкциями. Из соображений безопасности не следует использовать транспортное средство до завершения ремонта. Погнутые детали следует не выпрямлять, а сразу же заменять.

Изнашивающиеся детали: Рама с колесами, тормозные тросы, тормозные колодки, грипсы.

Для чистки машинки не разрешается использовать высоконапорный очиститель. Машинку следует чистить слабым мыльным раствором, а затем тщательно протирать мягкой салфеткой. Не следует допускать контакта машинки с материалами, способствующими образованию коррозии (соля на посыпки улиц, морской солью, удобрениями). Машинку не разрешается хранить во влажных помещениях.

Проверьте эффективность тормозов (если присутствуют). Рабочие поверхности тормоза должны быть обезжиренными и располагаться в нужном положении. При замене тормозных колодок обращайте внимание на правильное их сочетание с ободом (алюминий/сталь), в противном случае эффективность торможения не может быть гарантирована. При использовании пневматических шин обратите внимание на правильное давление воздуха (требуемое давление воздуха обозначено на боковой поверхности шин).

Подобно автомобильным шинам, при использовании вулканизированного каучука существует опасность появления пятен в области опорной поверхности колес. Пожалуйста, защищайте площадку контакта между основанием и шиной.

Надежно затягивайте крышки клапанов и не допускайте их попадания детям (опасность проглатывания).

Замена колес

Запасные колеса вы можете приобрести у вашего дилера или на нашем веб-сайте: www.puky.de

Распаковка и комплект поставки

Не используйте для вскрытия упаковки и удаления защитного материала острые предметы. Они могут серьезно повредить лакокрасочное покрытие или детали машинки.

Проверьте комплектность поставки и наличие повреждений, полученных при транспортировке. В случае отсутствия каких-либо деталей (например, с региональному дилеру, прежде чем продолжить работу.

Не допускайте попадания необходимых для монтажа мелких деталей (например, винтов и шайб) в руки маленьких детей. Они могут проглотить эти детали и задохнуться. Держите любой упаковочный материал вдали от детей.

В некоторых местах требуется затягивать винты определенными моментом затяжки. Момент затяжки указывается в ньютонах-метрах (например, 2 Нм). Если затянуть винт с меньшим усилием, соединение может оказаться слишком слабым и ненадежным. Слишком большое усилие может привести к повреждению и разрушению винтов и других деталей.

Комплект поставки

- Рамка с колесами
- Руль

Указания по утилизации

Утилизируйте продукт и упаковочные материалы в соответствии с действующими местными правилами. Храните упаковочные материалы (например, полиэтиленовые пакеты) в недоступном для детей месте. Дополнительную информацию об утилизации отслужившего свой срок продукта можно получить в местных органах власти. Утилизируйте продукт и упаковку с учетом требований охраны окружающей среды.

Гарантийные условия

На все рамы, рули и вилки PUKY мы (PUKY GmbH & Co. KG, Fortunastraße 11, 42489 Wülfrath, Германия) предоставляем частным конечным пользователям 5-летнюю гарантию производителя со дня покупки - в отношении поломки и деформации, вызванных дефектами обработки или материала. Таким образом, гарантийные обязательства не распространяются на конечных потребителей, которые используют изделие в связи со своей профессиональной деятельностью, например, в детских садах.

Настоящая гарантия действительна во всем мире и для всех транспортных средств PUKY. Гарантия прямо ограничена бесплатным ремонтом или бесплатной доставкой равноценной рамы, вилки или руля. Гарантия не распространяется на установку и демонтаж указанных деталей. Компания PUKY вправе свободно решать, будет ли выполнен ремонт или произведена замена. Компания PUKY оставляет за собой право поменять или видоизменить цветовой дизайн оригинального компонента. При выполнении указанной выше услуги гарантия не продлевается и не обновляется. Компания PUKY получает право собственности на заменяемые во детали.

Гарантия может передаваться и связана с изделием, а не с пользователем. Чтобы выполнить первоначную активацию гарантии, частному конечному пользователю необходимо зарегистрироваться на веб-сайте компании PUKY (www.puky.de) в течение 4-х недель после покупки транспортного средства PUKY. После регистрации частный конечный пользователь получит по электронной почте гарантийный номер. В случае перепродажи транспортного средства PUKY следующий частный конечный потребитель также должен зарегистрироваться на веб-сайте компании PUKY (www.puky.de) с указанным выше номером гарантии или оригинальным (первоначальным) торговым чеком, чтобы активировать гарантию на оставшийся срок.

Свои гарантийные требования в течение гарантийного срока частный конечный потребитель должен предъявлять только в специализированном магазине PUKY (см. торговый чек), представив копию торгового чека или гарантийный номер, присланный компанией PUKY. В случае если частный конечный потребитель не имеет возможности это сделать (например, из-за переезда, закрытия магазина и т.д.), можно также предъявить свои гарантийные требования напрямую компании PUKY (PUKY GmbH & Co. KG, Fortunastraße 11, 42489 Wülfrath, Германия). Расходы по пересылке, возникающие при отправке изделий в компанию PUKY в связи с гарантийными требованиями, оплачивает частный конечный пользователь. Это правило не действует, если частный конечный пользователь имеет также предусмотренное законом право на гарантийное обслуживание, в рамках которого он отправляет изделия в компанию PUKY.

Гарантия не распространяется на повреждения, вызванные естественным износом. Настоящая гарантия также не распространяется на ущерб, вызванный неправильным использованием или использованием не по назначению, например, небрежным обращением (ненадлежащим уходом и техническим обслуживанием), падениями, перегрузкой, переделками рамы или вилки или установкой и переделкой дополнительных компонентов. Гарантия не включает возмещение прямого или косвенного связанного ущерба.

Эта гарантия не ограничивает законные права клиента. Гарантия существует в дополнение к предусмотренным законом требованиям к продавцу о доставке товара без дефектов и не ограничивает установленные законом гарантийные требования. Осуществление этих законных прав является для клиента бесплатным.

ИНСТРУКЦИЯ ПО МОНТАЖУ R 1

Для сборки R 1 вам понадобится следующий инструмент (не включен в комплект поставки)

- Шестигранный ключ 5 мм

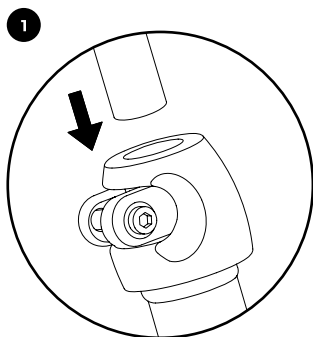

Наденьте руль на рулевую стержень.

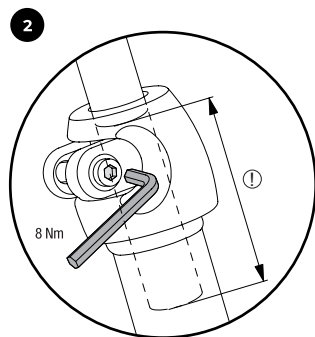

Затяните винт. При этом следите за меткой минимальной глубины посадки!

ИНСТРУКЦИЯ ПО МОНТАЖУ R 07 L

Для сборки R 07 L вам понадобится следующий инструмент (не включен в комплект поставки)

- Шестигранный ключ 6 мм

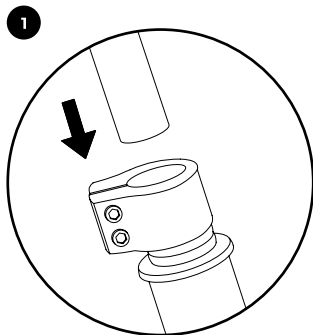

Наденьте руль на рулевую стержень.

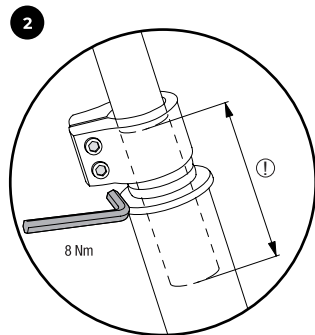

затяните винт. При этом следите за меткой минимальной глубины посадки!

КОНТРОЛЬ РЕГУЛИРОВКИ И ТОЧНАЯ ЮСТИРОВКА ТОРМОЗОВ (V-BRAKE) (ТОЛЬКО ДЛЯ МОДЕЛИ R 07 L)

Необходимый инструмент
(не включен в комплект поставки)

- Крестовая отвертка
- Allen key 5 mm

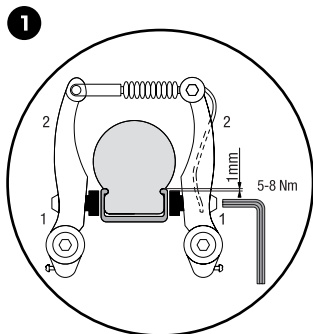
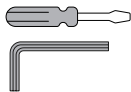

Убедитесь, что обе тормозные накладки стоят параллельно друг другу и их положение на ободе выровнено. Это значит, что они расположены на 1 мм ниже верхнего края обода. В случае с неправильной регулировкой отвинтите крепежную гайку тормозной накладки (1) и отрегулируйте так, как описано выше. Нажмите тормозной рычаг и снова закрутите крепежную гайку (5–8 Нм).

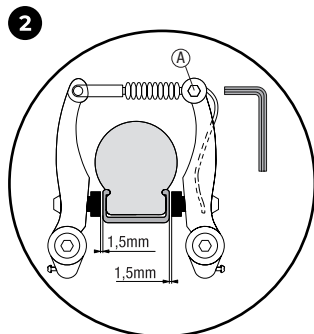

Натяжение тормозного троса на фиксирующей гайке (А) должно быть отрегулировано таким образом, чтобы тормозные накладки отстояли от обода примерно на 1,5 мм.

Если требуется юстировка, то после нее необходимо снова закрепить верхний конец троса на тормозе.

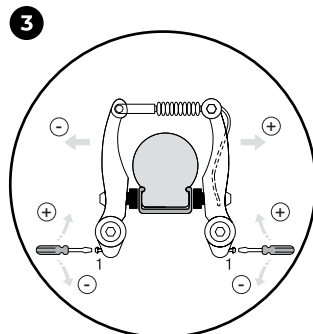

Поворачивая регулировочный винт, отрегулируйте плечо тормоза посередине. Вам потребуется крестовая отвертка.

Важно, чтобы тормозные рычаги при этом многократно нажимались, чтобы натяжение тормозных плеч было одинаковым с обеих сторон, а регулировка — эффективной.

Касание тормозящего элемента с ободом должно происходить одновременно с обеих сторон.

Johdanto

Onneksi oloon tämän PUKY-ajoneuvon ostosta. Olet hankkinut laatu tuotteen, joka tulee varmasti tuomaan paljon iloa sinulle ja lapsellesi.

Lue nämä ohjeet huolellisesti ennen ajoneuvon käyttöönottoa ja säilytä ohjeet myöhempää tarvetta varten! Lue nämä ohjeet huolellisesti ennen käyttöä ja säilytä ne myöhempää tarvetta varten. Jos näitä ohjeita ei oteta huomioon, lapsesi turvallisuus voi vaarantua. Jos sinulla on kysyttävää tai kohtaat ongelmia, ota yhteyttä käyttämäsi erikoisliikkeeseen tai, jos löytyisikö apua verkkosivuiltamme: www.puky.de

Varoitus R 1

Huomio. Käytettävä suojavarustuksen kanssa. Ei saa käyttää tielikenteessä. Enintään 20 kg.

Vaaraohjeet

Kaatumisten, onnettomuuksien ja takertumisten välttämiseksi asennuksen saa tehdä vain aikuinen henkilö. Varaa siihen riittävästi aikaa. Muutamit kokoonpanotyöt vaativat tällaisiin töihin liittyvää näppäryyttä ja käsityökalujen (esim. ruuvimeisselin) käyttöä. Mikäli et ole varma asiasta, pyydä apua polkupyöräliikkeestä tai korjaamosta. Tässä leikkiajoneuvossa on mahdollisesti teräviä reunoja. Käytä henkilönsuojaimia (kypäriä, käsineitä, polvi- ja kyynärpäsuja, umpinaisia jalkineita)! Potkulaata soveltuu vain yhdelle henkilölle. Potkulaataa tulee käyttää vain sopivalla alueella ja julkisten liikennealueiden ulkopuolella. Tätä kulkuvälinettä tulee käyttää vain tasaisilla, puhtailla ja kuivilla pinnolla ja mieluiten sellaisissa paikoissa, missä ei muita kuljuttajia ole. Tämä kulkuväline ei sovellu maastossa liikkumiseen. Kiellettyä ovat erityisesti hyrry sekä kadun reunakevyys ylitse ajamisen. Ne vahingoittavat potkulaataa. Älä käytä potkulaataa ei väässä tai näkkyvyyden ollessa huono. Vältä alaspäin viettäviä paikkoja. Tämä kulkuväline ei vastaa tieliikenneasutuksia eikä sitä saa käyttää liikenteelle tarkoitetuilla teillä tai kaduilla. Salittu kokonaiskokitus: 20 kg (R 1); 100 kg (R 7 L).

Käyttöohjeita

Potkulaudalla liikutaan antamalla jalalla potkimalla yhä uudelleen vauhtia.

R 1: Potkulaudalla ei ole jarrua. Tätä leikkikaluja käytettäessä tulee olla varovainen, sillä siinä vaaditaan taitoa välttää kaatumisen ja törmäyksen, jotka voivat aiheuttaa kärtävään tai jonkun muun loukkaantumisen.

R 07 L: Jarrutus tapahtuu ohjaustangon jarruvivusta. Se ohjaa takapyörässä olevaa V-jarrua.

Koko ajan jarrutettaessa jarrullaiteisto voi kuumeta. Jarruun ei saa koskea jarrutuksen jälkeen palohuojon vaa. Sateella ja tienpinnan ollessa märkä on huomioitava etupyörän jarrun (jos sellainen on) vähentynyt jarrutusvaikutus. Vältä painamasta etupyörän jarrua yhtäkkiä voimakkaasti (erityisesti V-jarrussa on erittäin suuri jarrutusvoima), sillä potkulaudan ajokäyttäytyminen muuttuu silloin yhtäkkiä ja voi aiheuttaa kaatumisen.

Virheastus

Voimassa on lakisäätöinen vastuu valmistusvirheistä. Vahingot, jotka ovat syntyneet epäasianmukaisesta huoltamisesta, voimankäytöstä, riittämättömästä huollosta tai normaalisti kulumisesta eivät kuulu virheastuun piiriin.

Tuotevastuu

Sovelletaan lakisäätöistä tuotevastuuta. Vahingot, jotka johtuvat virheellisestä käytöstä, väkivaltaista, puutteellisesti huollosta tai normaalisti kulumisesta, ei kuulu tuotevastuun piiriin.

Vanhempien vastuu

Määräysten mukaisesti käytettyjä vaarat leikkikäytössä ovat pitkälti poissuljettu. Muista myös, että lasten ja nuorten luonnollisen liikkumistarpeen ja temperamentin vuoksi odottamattomat tilanteet ja vaarat ovat mahdollisia, eikä valmistajan vastuu kata niitä. Aina lapsille ja nuorille ohjausta ajoneuvon asianmukaisesta käytöstä kaatumisen ja törmäyksen estämiseksi.

Tyypikilpi

Tyypikilpi sijaitsee rungon alapuolella. Merkitse tyypikilvessä olevat tiedot tämän käyttöohjeen loppuun, jotta ne ovat nopeasti löydettävissä varaosatilauksissa tai jos sinulla on kysyttävää.

Huolto ja hoito

Tarkasta ennen käyttöä, että ohjaus on säädetty oikein, etteivät osat ole kuluneet liikaa ja että ruuviliikkeet ovat kunnolla kiinni. Itsevarmistavat mutterit ovat raskasliikkeisiä ja ne täytyy irrotuksen jälkeen vaihtaa!

Jotta rakenteen korkea turvallisuustaso säilyy, on kuluneiden ja viallisten osien tilalle vaihdettava heti alkuperäiset PUKY-varaosat. Mitään muita muutoksia kuin tässä ohjeessa mainitut ei saa tehdä. Potkulaataa ei turvallisuussyistä saa käyttää ennen kuin se on kunnostettu. Väärälynteitä osia ei saa yrittää oikaista, vaan ne on vaihdettava.

Kuluvat osat: pyörät, jarruvaijeri, jarrupalat, kahvat

Potkulaataa ei saa pestä painepesurilla. Puhdista se laimealla saippuuliuoksella ja hankaa sen jälkeen kaikki osat pehmeällä liinalla huolellisesti kuivaksi. Pidä huoli siitä, ettei se joudu kosketuksiin korroosiota aiheuttavien aineiden kanssa (maantisuola, merivesi, lannoitteet). Potkulaataa ei saa säilyttää kosteissa tiloissa.

Tarkasta jarrujen toimivuus (jos sellaiset on). Jarrupintojen on oltava rasvatonnut ja oikeassa asennossa. Ota jarrupalat vaihtaessasi huomioon niiden sopivuus vanteiden (alumiinia) kanssa. Muussa tapauksessa jarrutusvaikutus ei ole varmaa. Varmista, että ilmalla täytettyjen renkaiden ilmanpaine on oikein (ohjeenmukainen ilmanpaine lukee renkaiden sivupinnassa).

Vulkanisoidussa luonnonkumissa on samoin kuin autonrenkaisuissa vaarana läiskien muodostuminen pyörien seisontapintojen alueelle. Suojaa alustan ja renkaiden välinen kosketuspinta.

Venttiilien tulpat (jos sellaiset on) on kiristettävä tiukkaankä ja pidettävä lasten ulottumattomissa (nielemisvaara).

Pyörien vaihtaminen

Varapyörä on saatavissa jälleenmyyjiltä sekä verkkokaupastamme www.puky.de.

Pakkauksesta purkamisen ja toimituksen sisältö

Älä käytä mitään teräviä esineitä pakkauksen avaamiseen ja suojamateriaalin poistamiseen. Voit vahingossa vahingoittaa potkulaudan maalipintaa tai osia.

Tarkasta, että kaikki osat ovat mukana ja että ne ovat ehjät. Mikäli jotakin puuttuu, ennen kuin teet mitään tästä eteenpäin, ota yhteyttä potkulaudan myyneeseen liikkeeseen.

Asennuksen aikana tarvittavat pienet osat (esim. ruuvit ja aluslaatat) tulee säilyttää poissa pienten lasten ulottuvilta. Pidä myös kaikki pakkauksimateriaali poissa lasten ulottuvilta. Nieltynä on tukehtumisvaara.

Muutamissa paikoissa on ruuvit kiristettävä ohjeenmukaisella kiristysmomentilla. Tämä kiristysmomentti on ilmoitettu newtonmetreinä (esimerkiksi 2 Nm). Jos ruuvi kiristetään liian pienellä

kiristysmomentilla, liitos on mahdollisesti edelleen liian löysä eikä se ole turvallinen. Jos kiristysmomentti on liian suuri, ruuvit ja muut osat saattavat vaurioitua tai rikkoutua.

Toimituksen sisältö

- runko ja pyörät
- ohjaustangot

Hävittämistä koskevat ohjeet

Hävitä tuote ja pakkauksimateriaalit paikallisten määräysten mukaisesti. Säilytä pakkauksimateriaalit (kuten muovipussit) lasten ulottumattomissa. Lisätietoja käytetyn tuotteen hävittämisestä saat kunnanhallitukselta. Hävittä tuote ja pakkaus ympäristöstä säästään.

Takuuehdot

Kaikkile PUKY-rungoilta, ohjaustangoille ja haarukoille valmistaja (PUKY GmbH & Co. KG, Fortunastraße 11, 42489 Wülfrath, Saksa.) myöntää yksityisille loppukäyttäjille 5 vuoden valmistajatakuun valmistus- ja materiaaliavirheisiin perustuvista murmuksista ja väärinmyyminenohjeista ostopäivästä lukien. Takuu ei koske sen mukaisesti loppukäyttäjää, jotka käyttävät näitä tuotteita työssä yhteydessä, kuten esimerkiksi päiväkodeissa.

Tämä takuu on voimassa kaikkialla maailmassa ja kaikkien PUKY-ajoneuvojen kohdalla. Takuu rajoittuu nimenomaan maksutomaan korjaukseen tai samanarvoisen rungon, haarukan tai ohjaustangon maksutomaan toimitukseen. Takuusuoritus ei kata mainittujen osien asennusta eikä irrotusta. Tuleeko kysymykseen korjaus tai samanarvoisen osien toimitus jää PUKY-yhtiön vapaasti harkittavaksi. PUKY pidättää oikeuden vaihdon tai korjauksen suorittamiseen mahdollisesti osien alkuperäisestä värisuunnittelusta poiketen. Mainittu takuusuoritus ei pidennä takuuaikaa eikä aloita sitä alusta uudelleen. PUKY saa omistusoikeuden mahdollisesti korvattuun tai vaihdettuihin osiin.

Takuu on siirrettävissä ja se on tuotekohtainen, ei henkilökohtainen. Takuun aktivoimiseksi ensimmäisen kerran yksityisen loppukäyttäjän tulee tehdä rekisteröinti PUKY:n verkkosivulle (www.puky.de) 4 viikon sisällä PUKY-ajoneuvon ostamisesta. Rekisteröinnin jälkeen yksityinen loppukäyttäjät saa takuunumeron sähköpostilla. Mikäli PUKY-ajoneuvo myydään eteenpäin, on seuraavaan yksityisen loppukäyttäjän rekisteröidyttävä uudelleen edellä mainitulla takuunumerolla tai alkuperäisellä ostokutilla verkkosivulle (www.puky.de), jotta takuu aktivoituu jäljellä olevaksi takuuaikaksi.

Takuuajan sisällä yksityisen loppukäyttäjän tulee ilmoittaa takuuvaihtumistaan aina PUKY-jälleenmyyjälle (katso ostokuttia) esittämällä kopion ostokutista tai esittämällä PUKY:n lähettämän takuunumeron. Mikäli yksityisen loppukäyttäjän ei ole mahdollista tehdä tätä (esim. muuton, työtehtävän, i.e. vuoksi), voi hän tehdä sen myös suoraan PUKY-yhtiölle (PUKY GmbH & Co.KG, Fortunastraße 11, 42489 Wülfrath, Saksa). Tuotteiden takuuvaihtumisen vuoksi PUKY-yhtiölle lähettämistä syntyvät lähetyskulut jäävät yksityisen loppukäyttäjän maksettavaksi. Tämä ei päde, jos yksityisellä loppukäyttäjällä on oikeus myös lakisäätöisiin takuuvaihtumuksiin, joiden vuoksi tuotteet lähetetään PUKY-yhtiöön.

Takuu ei koske vahinkoja, jotka ovat syntyneet normaalista kulumisesta. Takuu ei koske myöskään vahinkoja, jotka ovat syntyneet epäasianmukaisesta tai muusta kuin määräysten mukaisesta käytöstä, esimerkiksi lamiinivahingosta (puutteellinen hoito ja huolto), kaatumisen, ylikuormituksen tai runkon tai haarukan tehdyt muutokset tai lisäosien asentaminen. Takuu ei korvaa välittömiä tai välillisiä seurausvahinkoja.

Tämä takuu ei vaikuta asiakkaan lakisäätöisiin oikeuksiin. Takuu on lakisäätöisten oikeusvaatimusten ohella voimassa myyjä kohtaan esitettyjä vaatimuksissa puutteellisen tavaran toimittamisesta eikä se rajoita lakisäätöisiä oikeuksia. Näiden lakisäätöisten oikeuksien voimaan saattaminen on asiakkaalle maksutonta.

ASENNUSOHJE R 1

R 1: potkulaudan kokoamisessa tarvitset seuraavan työkalun (ei tule potkulaudan mukana)

- Kuusiokoloavain 5 mm

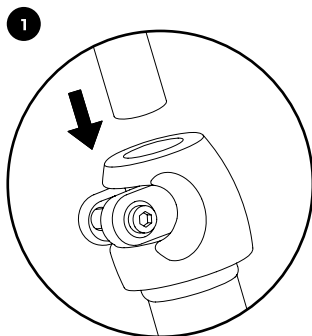

Työnnä ohjaustanko haarukkatankoon.

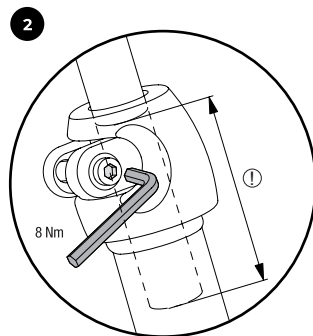

Kiristä ruuvi. Ota huomioon vähimmäissyvyys (merkitty)!

ASENNUSOHJE R 07 L

R 07 L: n asennuksessa tarvitset seuraavan työkalun (ei tule mukana)

- Kuusiokoloavain 6 mm

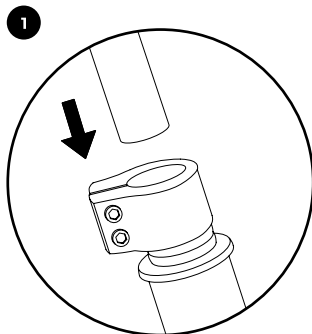

Työnnä ohjaustanko haarukkatankoon.

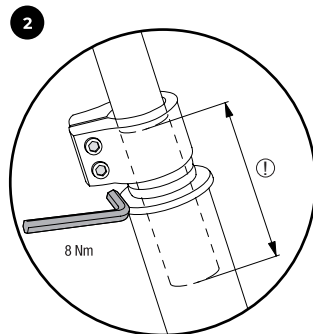

Kiristä ruuvi. Ota huomioon vähimmäissyvyys (merkitty)!

V-JARRUN SÄÄDÖN TARKASTUS JA HIENOSÄÄTÖ (VAIN R 07 L)

Tarvittava työkalu (ei tule mukana)

- Ristipäinen ruuvimeisseli
- Kuusiokoloavain 5 mm

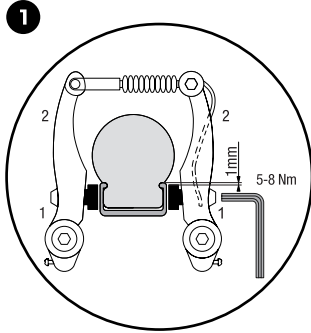
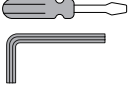

Tähän pyörään PUKY on jo asentanut ja säätänyt jarrun valmiiksi. Varmista, että molemmat jarrupalat ovat rinnakkain toisiinsa nähden ja oikein vanteeseen suunnattuina. Ei niiden tulee olla noin 1 millimetrin etäisyydellä vanteen yläreunan alapuolella. Jos säätö ei ole oikein, löysää jarrupalan kiinnitysmutteria (1) ja säädä kuten edellä kuvattiin. Paina jarruvarsia (2) käsin yhteen ja kiristä kiinnitysmutteri uudelleen (5–8 Nm).

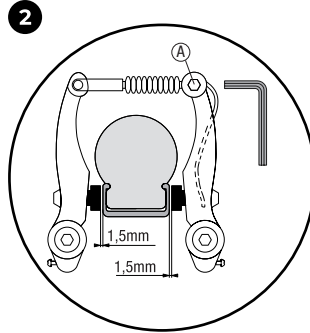

Jarruvaijerin kireys on säädetty ankkurimutterista (A) siten, että jarrupala on kummallakin puolella noin 1,5 millimetrin päässä vanteesta.

Mikäli asetusta joudutaan säätämään, on vaijerin ylimenevä pää kiinnitettävä sen jälkeen jälleen jarruun.

Säädä sitten jarruvarret säätöruuvista (1) kiertämällä keskelle. Tarvitse siihen ristipäisen ruuvimeisselin.

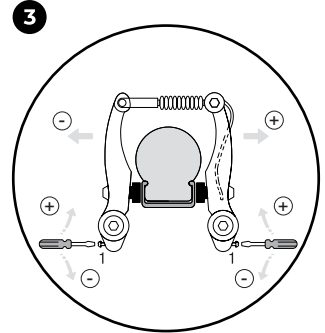

Tärkeää on, että jarruvipua käytetään tällöin useaan kertaan, jotta jarruvarsiensa kireys jakautuu molemmille puolille tasaisesti ja säädöstä tulee toimiva. Jarrupalojen kosketuksen vanteeseen on tapahduttava molemmilla puolilla samanaikaisesti.

Inledning

Grattis till ditt köp av detta PUKY-fordon. Du har köpt en kvalitetsprodukt som du säkert kommer ha väldigt roligt med.

Innan fordonet börjar användas måste du noggrant läsa denna bruksanvisning och spara den för framtida bruk! Läs denna bruksanvisning noggrant före användning och spara den. Om hänvisningarna inte följs kan barnets säkerhet äventyras. Vid frågor eller problem kan du kontakta din återförsäljare eller besöka vår webbplats

Varning R 1

OBS. Skall användas med skyddsutrustning. Får ej användas i gatutrafik. 20 kg max.

Farohänvisningar

Monteringen måste utföras mycket noggrant genom en vuxen person för undvikande av fall, olyckor eller infångning. Ta dig tillräckligt med tid för det. Vissa monteringssteg kräver att du är häändig och är van att använda verktyg (t.ex. skruvnyckel). Om du inte är säker, kontakta din återförsäljare eller en cykelverkstad. Detta lektfordon kan ha vassa kanter. Använd personlig skyddsutrustning (hjälm, handskar, knä- och armbågsskydd, sluta skor). Scootern är avsedd för endast en person. Scootern skall användas endast i lämpliga områden och utanför områden med allmän trafik. Använd fordonet endast på jämna, rena och torra underlag som så långt möjligt är fria från andra trafikanten. Fordonet är inte lämpligt för offroad-körning, Hopp och kömning över kanten är inte tillåtet, det leder till skador på scootern. Använd inte fordonet i mörker eller dåligt sikt. Undvik brant terräng. Detta fordon motsvarar inte tyska trafikbestämmelser och får inte användas i vanlig trafik. Tillåten totalbelastning: 20 kg (R 1); 100 kg (R 07 L).

Användningshänvisningar

Scootern drivs genom att man sparker kontinuerligt med foten.

R 1: fordonet saknar broms. Vid användning av leksaken krävs försiktighet eftersom det krävs skicklighet för att undvika fall eller kollisioner, som kan leda till personskador hos användaren eller andra personer.

R 07 L: för att bromsa: använd bromsspaken på styret. Den aktiverar V-bromsen på bakhjulet.

Vid kontinuerlig användning kan bromssystemet bli hett. Bromsen får inte vidröras efter bromsning – risk för brännskador. Beakta den reducerade bromsverkan hos framhjulsbromsen (om sådan finns) vid regn och väta. Undvik plötslig, kraftig inbromsning med framhjulsbromsen (i symmetri V-bromsen har en mycket högre bromsverkan), eftersom fordonets köregenskaper då kan ändras abrupt och kan leda till fall.

Produktdefektansvar

Lagstadgad produktdefektansvar gäller. Skador som uppstår på grund av icke-avsedd belastning, våld, oörtlighet underhåll eller vanligt slitage, ingår inte i garantin.

Färdlärans ansvar

Vid avsedd användning finns det nästan inga risker vid användning av denna produkt. Tänk dock på att barnens och ungdomarnas naturliga rörelsebehov och temperament kan göra att det uppstår oförutsedda situationer och faror som utesluter tillverkarens ansvar. Instruera barnen och ungdomarna om hur fordonet används korrekt, för att undvika fall eller krockar.

Typskytt

Typskytten sitter nedtill på ramen. Anteckna uppgifterna på typskytten i fordonspasset som finns i slutet av denna bruksanvisning, för att ha dem till hands vid frågor eller vid beställning av reservdelar.

Underhåll och skötsel

Före användning måste man kontrollera att styret är rätt inställt, att inga delar är utslitna och att skruvförband sitter korrekt. Självskräande muttrar är tröga och måste bytas efter fullständig demontering!

För att den höga, med konstruktion angivna säkerhetsnivån upprätthålls, ska slitna eller defekta delar genast bytas mot PUKY-originalreservdelar. Inga modifieringar får göras förutom enligt denna bruksanvisning. Fordonet får av säkerhetsskäl inte användas tills det har reparerats. Försök inte rätta till böjda delar, utan byt dem.

Slittdelar: hjul, bromsvajer, bromsbelägg, handtag

Fordonet får inte rengöras med högtrycksvätt. Rengör fordonet med en mild tvålösning och torka den sedan noggrant med en mjuk trasa. Håll material som främjar rost (tösalt, havsvatten, gödsel) borta från fordonet. Fordonet får inte förvaras i fuktiga utrymnen.

Kontrollera bromsarnas verkan (om sådana finns). Bromsytorna måste vara fettfria och stå i korrekt position. Vid byte av bromsbelägg måste man beakta att de passar till fälgen (aluminium), annars är bromseffekten inte säkerställd. Vid luftfyllda däck: kontrollera lufttrycket (nödvändigt lufttryck står på däckens sidoytor).

Liknande som hos bildäck finns det hos vulkaniserat naturgummi risk för att det bildas fläckar på de tyor hjulen står. Skydda kontaktytorna mellan golvet och däck.

Ventilikåporna (om sådana finns) ska dras åt fast och hållas borta från barn (risk för sväljning).

Hjulbyte

Reservdäck finns hos fackhandeln eller genom vår internetkontakt www.puky.de.

Uppackning och leveransomfattning

Använd inte vassa föremål när du öppnar förpackningen och tar bort skyddsmaterialet. De kan skada lacken eller fordonets delar av misstag.

Kontrollera att alla delar har levererats och är oskadade. Om någon del saknas, kontakta din återförsäljare innan du fortsätter med arbetet.

Små delar som behövs vid monteringen (till exempel skruvar och brickor) får inte komma i händer på små barn. Håll allt förpackningsmaterial borta från barn. Det finns risk för kvävning på grund av sväljning.

På vissa ställen måste skruvar dras åt med ett specifikt vridmoment. Detta moment är angivet i Newtonmeter (t.ex. 2 Nm). Om en skruv dras åt med för lågt vridmoment, är anslutningen förmodligen fortfarande lös och inte säker. Om vridmoment är för stort kan skruvar och andra delar skadas och gå sönder.

Leveransomfattning

• Ram inkl. hjul

• Styre

Anvisningar för avfallshantering

Kassera produkten och förpackningsmaterialet i enlighet med gällande lokala bestämmelser. Förvara förpackningsmaterial (t.ex. plastpåsar) utom räckhåll för barn. Mer information om

avfallshantering av uttjänta produkter kan du få hos din kommun. Kassera produkten och förpackningen på ett miljövänligt sätt.

Garantivillkor

På alla PUKY ram, styren och gafflar lämnar vi (PUKY GmbH & Co. KG, Fortunastrasse 11, 42489 Wulfrath, Tyskland) 5 års tillverkargaranti för privata slutkonsumenter f.r.o.m. Köpdatumet mot brott- och defektionskravet p.g.a. bearbetnings- eller materialfel. Garantin omfattar inte slutkonsumenter som använder eller brukar produkterna i samband med sin yrkesmässiga verksamhet, t.ex. förskolor.

Denna garanti gäller i hela världen och för alla PUKY-fordon. Garantin förblir uttryckligen begränsad till kostnadsfri reparation eller kostnadsfri leverans av likvärdig ram, gaffel eller styre. Montering och demontering av ovan nämnda delar inbegrips inte av garantitagetandet. PUKY avgör hurvida ersättning eller likvärdig ersättning kommer ifråga. PUKY förbehåller sig rätten att byta resp. ersätta mot den ursprungliga komponentfärgsdesignen. Garantin vare sig förlängs eller förnyas genom den ovan nämnda insatsen. PUKY förvävar äganderätten till de ev. ersatta eller utbytta delarna.

Garantin är överförbar och är produkt-, inte personbunden. För en första aktivering av garantin krävs en registrering genom den privata slutkonsumenten på PUKY's webbplats (www.puky.de) inom 4 veckor efter köpet av PUKY-fordonet. Efter registrering får den privata slutkonsumenten ett garantinumner via e-post. Vid en vidareförsäljning av PUKY-fordonet måste nästa privata slutkonsument registrera sig med ovan nämnda garantinumner eller det ursprungliga köpkvittot på PUKY's webbplats (www.puky.de) för att garantin skall vara aktiverad under den kvarvarande löptiden.

Under garantiperioden skall den privata slutkonsumenten anmäla sina garantianspråk hos PUKY-återförsäljaren mot uppvisande av en kopia av köpkvittot eller mot uppvisande av det av PUKY överlämnade garantinumret (se köpkvittot). I det fall att detta inte är möjligt för den privata slutkonsumenten (t.ex. vid flytt, tjänsteresa, etc.) kan detta göras även direkt hos PUKY (PUKY GmbH & Co.KG, Fortunastrasse 11, 42489 Wulfrath, Tyskland). Fraktkostnader som uppstår på basis av garantianspråken genom inskick av produkterna till PUKY betalas av den privata slutkonsumenten. Detta gäller inte om den privata slutkonsumenten även har lagstadgade garantianspråk på basis av vilka produkter skickas in till PUKY.

Skador som beror på ett normalt slitage omfattas inte av garantin. Garantin gäller heller inte för skador som beror på felaktigt eller icke-ändamålsenligt bruk, t.ex. försurmsmisse (bristfällig skötsel och underhåll), fall, överbelastning samt modifiering av ramen eller gaffeln eller genom på- och ombyggnad av ytterligare komponenter. Garantin omfattar inte ersättning av omedelbara eller medelbara följskador.

Kundens lagstadgade rättigheter berörs inte av denna garanti. Garantin gäller vid sidan av de lagstadgade kraven på leverans av felfri vara gentemot säljaren och begränsar inte de lagstadgade defektanskraven. Håvandet av dessa lagstadgade rättigheter är kostnadsfritt för kunden.

MONTERINGS- ANVISNING R 1

För montering av R 1 styrstammen be-
hövs följande verktyg

(ingår inte i leveransen):

- Insexnyckel 5 mm

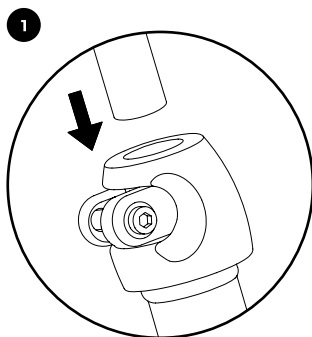

Sätt i styret i gaffelskaftet.

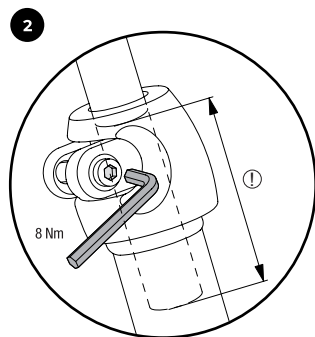

Dra åt skruven. Beakta det minsta insticksdjupet
(markering!)

MONTERINGS- ANVISNING R 07 L

För montering av R 07 L
behövs följande verktyg
(ingår inte i leveransen)

- Insexnyckel 6 mm

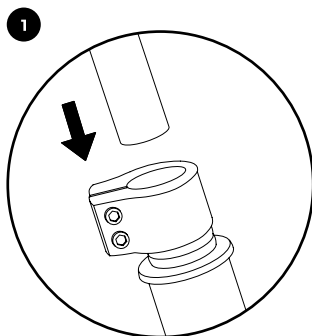

Sätt i styret i gaffelskaftet.

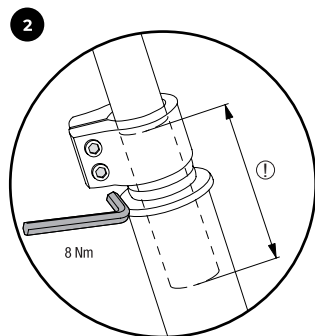

Dra åt skruven. Beakta det minsta insticksdjupet
(markering!)

INSTÄLLNINGSKONTROLL OCH FINJUSTERING V-BROMS (ENDAST R 07 L)

Erforderligt verktyg (ingår ej)

- Stjärnskruvmejsel
- Insexnyckel 5 mm

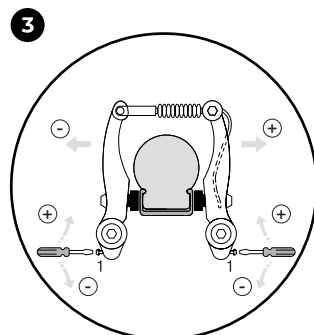
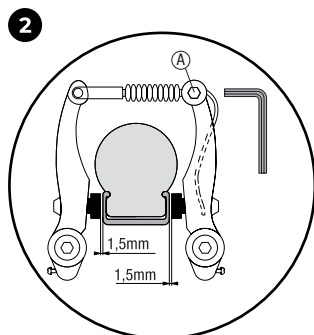
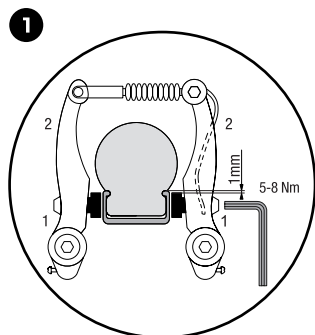
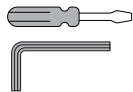

Bromsen i detta fordon har förmonterats och ställts in av PUKY. Kontrollera att båda bromsbelägen står parallellt mot varandra och är korrekt inriktade på fälgen. Bromsbelägen ska befinna sig på ett avstånd av ca 1 mm under fälgens övre kant. Om inställningen inte är korrekt, lossar du fästmuttern till bromsbeläget (1) och justerar den enligt beskrivningen ovan. Tryck ihop bromsarmarna (2) med handen och dra åt fästmuttern igen (5-8Nm).

Bromsvejans spänning är inställd på förankringsmuttern (A) så att bromsbeläget alltid är på ca 1,5 mm avstånd från fälgen.

Om justering krävs måste den överskjutande vajeränden sedan klämmas fast igen på bromsen.

Justera nu bromsarmarna centralt genom att vrida på inställningskruven (1). Du behöver en särskild stjärnskruvmejsel.

Det är viktigt att bromsspakarna trycks flera gånger så att spänningen på bromsarmarna fördelas jämnt på båda sidor och inställningen blir verksam. Kontakten bromsbelägg/fälg måste uppträda samtidigt på båda sidor.

Sissujuhatus

Õnitleme teid PUKY sõiduki ostu puhul. Olete soetanud endale kvaliteetse toote, mis toob teile kindlasti palju rõõmu.

Lugege see juhend enne sõiduvahendi kasutamist hoolikalt läbi ja hoidke see edasise kasutamise tarvis tingimata alles! Lugege juhend enne sõiduvahendi kasutamist hoolikalt läbi ja hoidke see alles. Juhiste eiramine võib seada ohtu Teie lapse turvalisuse. Kõikumiste või probleemide korral pöörduge kohaliku edasimüüja poole või kasutage meie veebilehte www.puky.de

Hoiatus R 1

NB! Kasutada koos kaitsevarustusega. Mitte kasutada tänavaliikluses. Max 20 kg.

Ohud

Sõiduvahendi peab väga ettevaatlikult kokku panema täiskasvanud isik, et vältida võimalike kukkumisi, õnnetusi või takermidusi. Varuge kokkupanekuks piisavalt aega. Mõnede montaažiõde tegemiseks on vajalikudkaelised oskused ja tööriistade kasutamise kogemus (näit. mutrivõtme kasutamisel). Kui kahtlete oma oskustes või viimuses, pöörduge kohaliku edasimüüja poole või vastavasse töökotta. Sellel märgurattal võivad olla teravad servad. Kanda tulevikusikukaitsevahendeid (küiver, kindad põlve- ja küünarvarrekaitsed, kimmised jalatsid!) Tõukerattas on mõeldud kasutamiseks ühele inimesele. Kasutage tõukerattast ainult selleks ettenähtud kohas ja väljaspool avalikku liikluseks mõeldud piirkondi. Kasutage sõiduvahendit üksnes siledal, puhtal ja kuival pinnal, kus ei toimu soovimatult mitte mingi muud liiklust. See sõiduvahend ei sobi kasutamiseks teekatteta (off-road) pinnasel. Eri on keelatud hüpete sooritamine ja tänavä äärkividest teekatteta, kuna need rikuvad sõiduvahendit. Mitte kasutada sõiduvahendit pimeduses ja halva nähtavuse korral. Vältige kaldu olevaid maapindu. Sõiduvahend ei vasta Saksamaa tänavaliiklusesse lubamise korra (StVZO) kohaselt kehtestatud sätetele ja seada ei tohi liikluses kasutada. Lubatud kogukoormus: 20 kg (R 1); 100 kg (R 07 L).

Kasutusjuhendid

Tõukerattale hoo andmiseks tuleb jalaga mitu korda lükata.

R 1: Sõiduvahendil ei ole pidureid. Antud märguasia kasutamisel tuleb olla ettevaatlik, kuna kukkumiste või kokkupõrgete vältimiseks, mis võivad põhjustada nii kasutaja enda või ka teiste isikute vigastusi, on vaja osavust.

R 07 L: Pidurdamiseks tuleb aktiveerida juhtraua pidurdushoob. See käivitab tagaratta V-piduri.

Pideval kasutamisel võib piduriseade üle kuumeneda. Pärast pidurdamist ei tohi pidurit ennast puudutada – põletusohu. Pöörake tähelepanu asjaolule, et vihma ja niiskuse korral on esiratta piduri (selle olemasolu korral) pidurdusvõime väiksem. Vältige äkilist ja tugevat pidurdamist esiratta piduriga (just V-piduri on vaja suure pidurdusjõuga), sest siis muutub sõiduvahendi liikumine, mille tagajärjeks võib olla kukkumine.

Vastutus materiaalsest puuduse/deфекtide eest

Kehtib seadusejärgne vastutus materiaalsest puuduse/deфекtide eest. Vastutus materiaalsest puuduse/deфекtide eest ei laiene sõiduvahendi ebaõigest kasutamisest, joo kasutamisest, ebaõigest hoidmisest või tavapärasest kulumisest tekkinud kahjustustele.

Lapsevanemate vastutus

Sõiduvahendi nõuetekohase mängulise kasutamise korral on ohud valdavalt välistatud. Ent pidage meeles, et laste ja noorte loomulikkust liikumisvajadusest ja temperamendist tingituna võib esineda ettenägematuid olukordi ja ohte, mille eest tootja ei vastuta. Õpetage lapsi ja noori sõiduvahendiga nõuetekohaselt ümber käima, et vältida kukkumisi või kokkupõrkeid.

Tüübi silt

Tüübisilt on paigaldatud raami alla. Pange tüübi sildil ära toodud andmed kirja käesolevale kasutusjuhendile, et Teil oleks need võimalike küsimuste või tagavaraosade tellimise korral käepärast.

Teenindus ja hooldus

Kontrollige enne kasutamist, et roolimiseseade oleks õieti reguleeritud, samuti sõiduvaheni osad nende kulumise suhtes ja kruvikiinnituste kindlust. Iselukustuvad mutrid liiguvad raskelt ja need tuleb pärast täielikku demontaazi välja vahetada!

Kõrge, konstruktsiooniliselt ettenähtud ohutustaseme tagamiseks tuleb kulunud või kahjustatud osad vahetada kohe PUKY originaalvaruosade vastu. Mingeid muudatusi peale juhises ära toodute ei tohi teha. Ohutuse tagamiseks ei tohi sõiduvahendit enne remontimist enam kasutada. Ärge õgvendage vändunud osi, vaid vahetage need välja.

Kuludetaillid: rattad, piduritorss, piduriklotsid, käepidemed.

Sõiduvahendit ei tohi pesta survespesuriga. Puhastage sõiduvahendit nõrga seebilahusega ja hõõruge seejärel pehme lapiga hoolikalt kuivaks. Vältige sõiduvahendi kokkupuudet roostet soodustavate ainetega (puistesool, merevesi, väetis). Sõiduvahendit ei tohi houstada niisketes ruumides.

Kontrollige pidurite toimivust (nende olemasolu korral). Pidurduspinnad peavad olema rasvavabad ja õiges asendis. Piduriklotside vahetamisel peaksite veenduma, et need on (alumiiniumist) veljega õigesti ühendatud, vastasel juhul ei ole tagatud korralik pidurdamine. Õnkrehvide puhul tuleb kontrollida, et nende rõhk oleks õige (õhurõhu vajalikud näitajad on ära toodud rehvide sisepindadel).

Sarnaselt autorehvidele püsib vulkaniseeritud loodusliku kautsiigi puhul oht, et rattaste kontakt-pinnad võivad määruda. Kaitse maapinna ja rehvide vahelist kontaktpiinda.

Ventiliikorgid (nende olemasolu korral) peavad olema pingutatud ja neid tuleb hoida lastele kättesaamatus kohas (allaneelamisohu).

Ratta vahetamine

Asendusrattad on saadaval meie spetsiaalseeritud edasimüüjate juures või meie Interneti-kontakti www.puky.de kaudu.

Lahtipakkimine ja tarne maht

Ärge kasutage pakendi avamiseks ja kaitsematerjali eemaldamiseks teravaid esemeid. Nendega võite kogemata kahjustada sõiduvahendi värvkatet ja rattasoosi.

Kontrollige, kas tarnekomplekt on täielik ja osad kahjustamata. Kui midagi on puudu, siis pöörduge enne töö jätkamist kohaliku edasimüüja poole.

Väikeosad, mida kokkupanekul vaja läheb (nt poldid ja seibid), tuleb hoida lastele kättesaamatus kohas. Hoidke ka kogu pakkematerjal lastele kättesaamatus kohas. Väikeosade tahtmatu allaneelamisega kaasneb lämbumisoht.

Teatud kohtades on nõutud, et poldid tuleb pingutada kindla pöördemomendiga. Pöördemomendid on antud ntjuutonmeetrites (nt 2 Nm). Kui mõni poit on pingutatud liiga madala pöördemomendiga, võib kinnitus logiseda ja olla ohtlik. Ligne pöördemoment võib poite kahjustada ja poldid võivad puruneda.

momendiga, võib kinnitus logiseda ja olla ohtlik. Ligne pöördemoment võib poite kahjustada ja poldid võivad puruneda.

Tarne maht

- Raam koos ratasega

- Juhtraud

Juhised jäätmete kõrvaldamiseks

Kõrvaldage toode ja pakkematerjal vastavalt kehtivatele kohalikele eeskirjadele. Hoidke pakkematerjale (nt kilekotid) lastele kättesaamatus kohas. Lisateavet kasutest kõrvaldatud toote kõrvaldamise kohta saate oma kohalikul omavalitsusel. Kõrvaldage toode ja pakend keskkonnasõbralikul viisil.

Garantiitingimused

PUKY GmbH & Co. (KG, Fortunastraße 11, 42489 Wülfrath, Saksamaa) annab eraisikutele lõppkasutajatele kõigile PUKY raamidele, juhturadele ja kahvilehte alates sõiduvahendi ostukuupäevast 5-aastase tootagarantii, nende purunemis- ja deformatsioonkahjustuste osas, mis on tingitud sõiduvahendi loomise/õõtemise käigus tekkinud või materjalist tingitud vigadest. Garantii ei hõlma seega lõpptarbijad, kes kasutavad tooteid seoses oma kutsetegevusega, näiteks lasteaias.

Garantii kehtib kogu maailmas kõikidele PUKY sõiduvahenditele. Garantii piirbub selgesõnaliselt tasuta remondiga või samaväärse raami, kahvi või juhttraua tasuta kohaletoimetamisega. Eelnevatel osadel seade paigaldamine ja eemaldamine ei kuulu garantii alla. PUKY ustustab, kas teostatakse remont või samaväärne asendamine. PUKY jätab endale õiguse vahetada või asendada originaalkomponente värvikujuvõtmisega. Eelnevatel teenus ei pigenda ega uuenda garantii. PUKY omandusse jäävad kõik asendatud või vahetatud osad.

Garantii on üleantav, st seotud tootega, mitte isikuga. Garantii esmakordselt aktiveerimiseks peab era lõppkasutaja registreeruma PUKY veebilehel (www.puky.de) 4 nädala jooksul peale PUKY sõiduvahendi ostmist. Pärast registreerimist saab era lõppkasutaja e-posti teel garantii numbrit. Kui PUKY sõiduvahend müüakse edasi, peab järgmine era lõppkasutaja end PUKY veebilehel (www.puky.de) uuesti registreerima, kasutades ülaltoodud garantii numbrit või ostu-tõendit originaali, et garantii allesjäänud tähtjaks aktiveerida.

Eraisikute lõppkasutaja peab garantiiaja jooksul teatama oma garantiinõuetest PUKY spetsiaalseeritud edasimüüjale (vt ostutšekki), esitades ostutšekki koopiat või PUKY saadetud garantiinumbrit. Juhul, kui eraisikute lõppkasutajal ei ole võimalik seda teha (nt kolimise, ettevõtte sulgemise vms tõttu), võib ta esitada oma nõuded ka otse PUKY-le (PUKY GmbH & Co.KG, Fortunastraße 11, 42489 Wülfrath, Saksamaa). PUKY-le garantiinõude esitamisel tekkivad toodete saatelukul kannab era lõppkasutaja. See ei kehti juhul, kui eraisikute lõppkasutajal on õigus esitada ka seadusest tulenevad garantiinõuded, mille alusel toodud PUKY-le saadetakse.

Garantii alla ei kuulu tavapärasest kulumisest tulenevad kahjud. Garantii ei hõlma ka mittesihipärastest või valest kasutamisest põhjustatud kahjustusi, nt hooletus (ebapiisav hooldus), kukkumised, ülekoormus, raami või kahvi muudatused või lisakomponentide paigaldamine ja ümberühitamine. Garantii ei hõlma otseste või kaudsete kahjude hüvitamist.

See garantii ei mõjuta kliendi seadusjärgseid õigusi. Garantii kehtib lisaks seadusest tulenevatele nõuetele defektdieta kauba tagamise kohta müüjale ja ei piira seadusest tulenevaid nõudeid. Nende seaduslike õiguste tagamine on kliendi teada.

MONTAÄŽIJUHIS R 1

Sõiduvahendi kokkupanemiseks juhiste R 1 järgi on teil vaja järgmiseid tööriistu (ei kuulu tarnekomplekti).

- Sisekuuskantvõti 5 mm

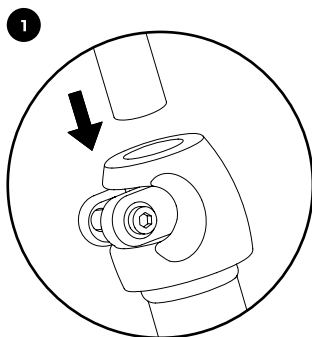

Asetage juhtraud kahvlisse.

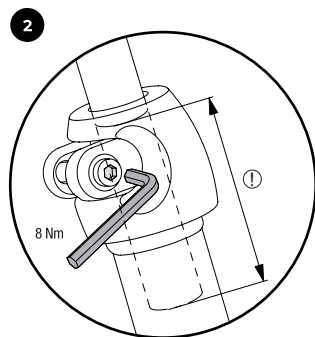

Pingutage kruvi. Järgige minimaalset kahvlisse asetamise sügavust (vt markeeringut)!

MONTAÄŽIJUHIS R 07 L

Sõiduvahendi kokkupanemiseks juhise R 07 L järgi on teil vaja järgmisi tööriistu (ei kuulu tarnekomplekti)

- Sisekuuskantvõti 6 mm

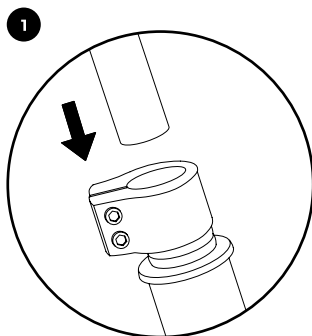

Asetage juhtraud kahvlisse.

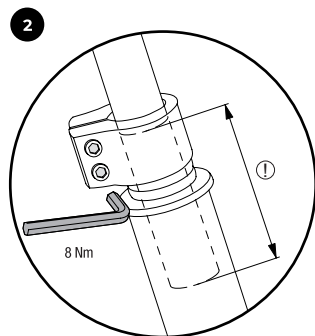

Pingutage kruvi. Järgige minimaalset kahvlisse asetamise sügavust (vt markeeringut)!

V-PIDURI SEADISTUSE KONTROLL JA PEENSEADISTUS (AINULT R 07 L).

Vajalikud töövahendid (ei sisaldu tarnitavas komplektis).

- Ristpeakruvikeeraja
- Sisekuuskantvõti 5 mm

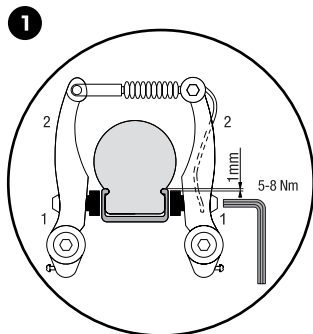
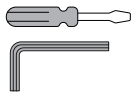

Selle sõiduvahendi pidurid on PUKY poolt juba eelnevalt kokku pandud ja reguleeritud. Veenduge, et mõlemad piduriklotsid on üksteisega paralleelsed ja velje suhtes õigesti joondatud. See tähendab, et need peaksid asuma umbes 1 mm kaugusel velje ülalisest servast. Kui seadistus pole õige, vabastage piduriklotside kinnitusmutter (1) ja reguleerige seda ülalkirjeldatud viisil. Suruge pidurihoovad (2) käsitsi kokku ja pingutage uuesti kinnitusmutter (5-8Nm).

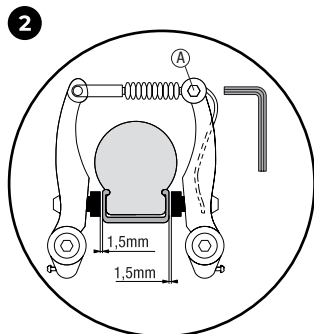

Piduritrossi pinge on seatud ankurimutteri (A) juures nii, et piduriklots on veljest umbes 1,5 mm kaugusel.

Kui reguleerimine on vajalik, tuleb trossi väljalatuv ots kinnitada tagasi piduri külge.

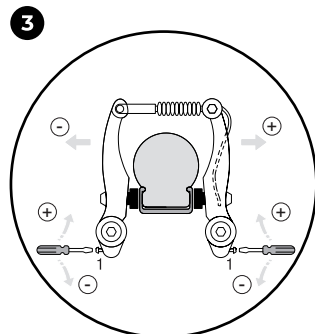

Reguleerimisruuvi (1) keeramise teel tsentreerige pidurihoovad. Tell on vajab spetsiaalset ristpeakruvikeerajat.

Pidurihoobade mitu korda vajutamine on oluline, et pidurihoobade pinge jaguneks mõlemale poole ühtlaselt ja reguleerimine oleks tõhus. Piduriklotside ja velje vaheline kontakt peab tekkima mõlemal pool üheaegselt.

TYPENSCHILD/IDENTIFICATION PLATE/IDENTIFICATION PLATE/TYPE-PLAATJE/PLAQUE SIGNALÉTIQUE/TYPESKILT/TARGHETTA/OZNAKOWANIE PRODUKTU/IDENTIFIKAČNÍ ŠTÍTEK/PLACA DE CARACTERÍSTICAS/ФИРМЕННАЯ ТАБЛИЧКА/TUNNISTEKILPI/TYPSKYLT/TUNNUSMÄRK

DE

Bitte Ihr Typenschild umseitig ausfüllen!

Das PUKY-Typenschild ist, wie auf den folgenden Zeichnungen beschrieben, an den Fahrzeugen angebracht und für Ersatzteilbestellungen bei Ihrem Fachhändler zu notieren.

GB

Please complete the identification plate on the cycle passport page.

The PUKY identification plate is fitted to the vehicles as shown in the drawings below and must be noted down for ordering replacement parts from your dealer.

NL

Typeplaatje aan de ommezijde a.u.b. invullen!

De voertuig is voorzien van een PUKY kenplaat – zie ook de volgende afbeeldingen – en is bestemd voor het bestellen van reserveonderdelen door uw dealer.

FR

Remplissez votre plaque signalétique au verso S.V.P.!

La plaque signalétique PUKY est apposée sur les véhicules à l'endroit indiqué sur les croquis suivants et les indications qu'elle donne devront être fournies à votre distributeur lors des commandes de pièces de rechange.

DK

Udfyld venligst typeskiltet på næste side!

PUKY typeskiltet er, som følgende tegninger viser, anbragt på køretøjet og skal skrives ned ved bestilling af reservedele ved forhandleren.

IT

Per favore, compilate la targhetta sul retro!

Come descritto nelle seguenti immagini, la targhetta PUKY è fissata sui veicoli e va indicata nel caso di ordini di pezzi di ricambio presso il vostro rivenditore.

PL

Proszę zapisać dane z plakietki w dokumencie produktu.

Oznakowanie produktu PUKY jest przyklejone w miejscu pokazanym na rysunku poniżej i musi być zapisane by ułatwić zamówienie części zamiennych u Twojego sprzedawcy.

CZ

Vyplňte prosím identifikační štítek.

Identifikační štítek je připraven na kole, jak je uvedeno na obrázcích níže. Při objednání náhradních dílů musíte uvést informace, jež jsou uvedeny na tomto štítku.

ES

Placa de características. ¡

Rellene por favor su placa de características al dorso! La placa de características de PUKY está fijada a los vehículos tal como se describe en los siguientes dibujos y debe anotarse para los pedidos de piezas de repuesto a su distribuidor especializado.

RU

Пожалуйста, заполните фирменную табличку, расположенную на другой странице! Расположение фирменной таблички PUKY на транспортном средстве обозначено на чертежах ниже, ее данные необходимо записать для заказа запасных частей в специализированной торговой организации.

FI

Täytä tunnistekilven tiedot pyöräpassisivulle.

PUKY-tunnistekilpi on kiinnitetty kulkuvälineisiin seuraavien piirustusten mukaisesti. Kilven tiedot on kirjattava muistiin, jotta jälleenmyyjältä voi tilata tarvittaessa varaosia.

SE

Vänligen fyll i typskylten på nästa sida.

PUKY-typskylten är placerad på fordonet på det sätt som visas på ritningarna nedan och ska skrivas ned så att du kan beställa reservdelar från din återförsäljare.

EE

Kirjutage tunnusmärk jalgratta passilehele.

PUKY tunnusmärk paigaldatakse sõidukitele altoodud joonistel näidatud viisil ja see tuleb edasimüüjalt varuosade tellimiseks üles märkida.

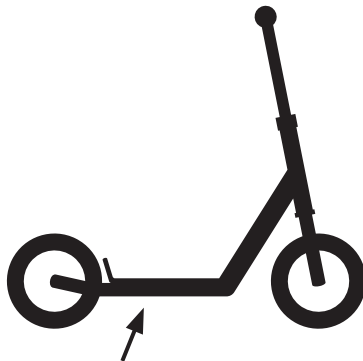

PUKY GmbH & Co KG
Fortunastraße 11
42489 Wülfrath, Germany
PUKY MOVE / color
S.Nr.: XX XXXX - 1
P.Nr.: 1234567898 -1

info@puky.de

PUKY GmbH & Co KG
Fortunastraße 11
42489 Wülfrath, Germany
PUKY
S.Nr.:
P.Nr.:

info@puky.de

Ausstattungsänderungen vorbehalten/Subject to alterations/Wijzigingen van model voorbehouden/Article sous réserve de modifications/Der tages forbehold for ændringer i forbindelse med udstyr/Si riserva il diritto di apportare modifiche alla dotazione/Z zastrzeżeniem zmian/Změny u jednotlivých modelech jsou možné/reservado el derecho de modificaciones de equipamiento/Vозможно изменение оборудования

Art. Nr. 43827/03.2026

GARANTIE/WARRANTY/GARANTIE/GARANTIE/ GARANTI/GARANZIA/GWARANCJA/ZÁRUKA/ GARANTÍA/GAΡΑΝΤΙΑ/TAKUU/GARANTI/GARANTII

DE

Seit dem 01. September 2016 (Kaufdatum) gewährt PUKY für alle Fahrzeuge eine 5-jährige Garantie auf Rahmen, Gabeln und Lenker. Diese Garantie ist übertragbar und kann im Fall von Verarbeitungs- und Materialfehlern auch von Zweit- oder Drittkäufern in Anspruch genommen werden. Um die Garantie erstmals zu aktivieren, ist eine (Online-) Registrierung des Käufers innerhalb von 4 Wochen nach dem Kauf des Fahrzeuges erforderlich. Weitere Informationen erhalten Sie unter: www.puky.de

GB

Since 1st September 2016 (purchase date), PUKY offers a 5-year warranty on the frames, forks and handlebars of all vehicles. This warranty is transferable and is also available to second and third buyers in the case of production or material faults. To activate the warranty for the first time, the buyer needs to register (online) within 4 weeks after the vehicle is purchased. More information is available at: www.puky.de

NL

Sinds 1 september 2016 (aankoopdatum) geeft PUKY voor alle voertuigen 5 jaar garantie op frames, vorken en sturen. Deze garantie is overdraagbaar en kan ook worden geclaimd door tweede of derde kopers in geval van verwerkings- en materiaalfouten. Om de garantie voor de eerste keer te activeren, moet de koper zich binnen 4 weken na aankoop van het voertuig (online) registreren. Meer informatie vindt u op: www.puky.de

FR

Depuis le 1er septembre 2016 (date d'achat), PUKY accorde une garantie de 5 ans sur les cadres, les fourches et les guidons de tous ses véhicules. Cette garantie est transmissible et peut également être utilisée par les acheteurs en seconde ou troisième main en cas de défaut de préparation et de matériau. Pour activer la garantie pour la première fois, le client doit s'enregistrer (en ligne) dans les 4 semaines qui suivent l'achat du véhicule. Vous trouverez de plus amples informations sur : www.puky.de

DK

Siden den 1. September 2016 (købsdato) yder PUKY® 5 års garanti på stel, gaffler og styr på alle køretøjer. Denne garanti kan overdrages og er tilfældige af forarbejdnings- og materialefejl også bruges af anden- eller tredjehåndskøbere. For en førstegangsaktivering kræves der en (online-) registrering af køberen inden for 4 uger efter købet af køretøjet. Yderligere informationer finder du på: www.puky.de

IT

A partire dal 1° settembre 2016 (data di acquisto) PUKY offre una garanzia commerciale di 5 anni su telaio, forcelle e manubrio di tutti i suoi veicoli. La garanzia è trasferibile e, in presenza di difetti di lavorazione o materiale, può essere fatta valere anche da acquirenti di seconda o terza mano. Per attivare la garanzia commerciale è necessario registrarsi (online) presso il venditore entro 4 settimane dall'acquisto del veicolo. Ulteriori informazioni sono disponibili su: www.puky.de

PL

Od dnia 1 września 2016 roku (data zakupu) PUKY udziela na wszystkie pojazdy 5-letniej gwarancji na ramę, widelec i kierownicę. Ta gwarancja przechodzi na kolejnych użytkowników i w razie wad produkcyjnych lub materiałowych może zostać wykorzystana przez drugiego i trzeciego nabywcę. Aby gwarancję aktywować pierwszy raz, konieczna jest (internetowa) rejestracja przez kupującego w ciągu 4 tygodni od zakupu. Dalsze informacje podano pod adresem: www.puky.de

CZ

Od 1. Září 2016 (datum nákupu) se na všechny dopravní prostředky PUKY poskytují 5letá záruka na rámy, vidlice a řídítka. Tato záruka je přenosná a v případě výrobních a materiálových chyb ji může uplatnit druhý nebo třetí odkupující. Aby se záruka nejprve aktivovala, je nutná (on-line) registrace kupujícího v rámci 4 týdnů od koupě dopravního prostředku. Další informace získáte na: www.puky.de

ES

Desde el 01 de septiembre de 2016 (fecha de compra), PUKY concede una garantía de 5 años para los cuadros, horquillas y manillares de todos los vehículos. Esta garantía es transferible y también puede ser reclamada por segundos o terceros compradores en caso de defectos de elaboración y material. Para activar la garantía por primera vez, el comprador debe registrarse (en línea) en un plazo de 4 semanas contabilizadas a partir de la fecha de compra del vehículo. Más información en: www.puky.de

RU

Для всех транспортных средств, которые были приобретены, начиная с 1 сентября 2016 года (дата покупки), компания PUKY предоставляет 5-летнюю гарантию на раму, вилки и руль. Гарантия может быть передана последующим владельцам, которые смогут воспользоваться ею в случае обнаружения дефектов обработки или материала. Чтобы выполнить первичную активацию гарантии, покупателю необходимо зарегистрироваться (онлайн) в течение 4-х недель после покупки транспортного средства PUKY. Дополнительную информацию можно найти по адресу: www.puky-russia.ru

FI

Syyskuun 1. Päivästä 2016 (ostopäivä) lähtien PUKY myöntää kaikkiin ajoneuvoihin 5 vuoden takuun rungolle, haarukalle ja ohjaustangolle. Tämä takuu on siirrettävissä ja siten myös toisella tai kolmansilla ostajilla on oikeus vedota siihen valmistus- ja materiaalivirheissä. Takuun aktivoimiseksi ensimmäisen kerran, ostajan on rekisteröidyttävä verkossa 4 viikon sisällä ajoneuvon ostosta. Lisätietoa näet verkkosivulta: www.puky.de

SE

Sedan 2016-09-01 (köpdatum) lämnar PUKY en 5-årsgaranti på alla fordon avseende ramar, gafflar och styren. Denna garanti är överförbar och kan tas i anspråk även av andra- eller tredjehåndsköpare i händelse av bearbetnings- och materialfel. För aktivering av garantin för första gången krävs (online-)registrering genom köparen inom 4 veckor efter köpet av fordonet. Mer information finns på: www.puky.de

EE

Alates 1. Septembrist 2016 (ostukupaev) annab PUKY kõigi sõidukite raamidele, kahviletele ja juhtrauale 5-aastase garantii. Garantii on üleantav ning töötlemis- ja materjalidefektilde korral võivad seda nõuda ka teised või kolmandad ostjad. Garantii esmakordselt aktiveerimiseks peab ostja end registreerima (veebis) 4 nädala jooksul pärast sõiduki ostmist. Lisateabe saamiseks vt: www.puky.de



5 ★★
Jahre
years

GARANTIE*
WARRANTY*

Jetzt registrieren!
Garantieregistrierung/
warranty registration:
garantie.puky.de



**Keine Beschränkung auf Erstkäufer/
not limited to first-time buyers**

*auf Rahmen, Lenker und Gabel/on frames, handlebars and forks

PUKY
READY FOR LIFE.